

ATV ROTORKLIPPER 120cm, 13HK med elstart

Brugervejledning

Model: MATGAT120



LÆS ALTID VEJLEDNING INDEN MASKINEN ANVENDES

DK•TEC

**Fabrikant**

DK-TEC A/S
Ærøvej 8, 5800 Nyborg
Denmark

Erklærer hermed at følgende maskine:

Betegnelse: Rotorklipper til ATV

Model: GAT120

Beskrivelse: Rotorklipperen monteres efter en ATV og kan bruges til at slå græs på marker og andre egnede arealer

Er fremstillet i overensstemmelse med følgende EF-direktiv:

- Maskindirektivet 2006/42/EC

Anvendte standarder:

- EN ISO 12100:2010
- EN ISO 4254-12:2012

Torben Østerberg

underskrivers navn

DK-TEC A/S
Ærøvej 8 5800
Nyborg
16/04/2021

Sted og dato

Adm. Direktør

titel

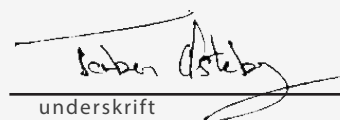

underskrift

INTRODUKTION

Tillykke med din investering i kvalitet. Vi har arbejdet på at sikre, at slåmaskinen lever op til de højeste standarder for brugervenlighed og holdbarhed. Med tilstrækkelig pleje kan du få gavn af din ATV rotorklipper i mange år.

BEMÆRK: Læs hele denne vejledning inden installation og brug. DK-TEC forbeholder sig ret til at ændre eller forbedre produktet og dette dokument til enhver tid uden forudgående varsel.

INDHOLD

Registrering	2
Advarsler og sikkerhedsforanstaltninger	3-6
Funktioner	7-8
Montering	9-10
Betjening	10-12
Vedligeholdelse, service og opbevaring	13-17
Service og justering	13
Vedligeholdelse	14
Opbevaring	15
Fejlfinding	16
Guide til betjening på skrån timer	17
Illustreret oversigt over dele	18-26
Garanti	27

ADVARSLER OG SIKKERHEDSFORANSTALTNINGER

Ejerens ansvar

Nøjagtig montering og sikker og effektiv brug af slåmaskinen er ejerens ansvar.

- Læs og følg alle sikkerhedsinstruktioner.
- Følg omhyggeligt alle monteringsanvisninger.
- Vedligehold maskinen i henhold til anvisninger og tidsplan, der er inkluderet i denne DK-TEC-brugervejledning.
- Sørg for, at enhver, der bruger slåmaskinen, er fortrolig med denne vejledning, alle betjeningsanordninger og sikkerhedsforanstaltninger.
- Sørg for, at denne vejledning opbevares sammen med maskinen, og at alle operatører er opmærksomme på dens placering.

Særlige meddelelser

Din vejledning indeholder særlige meddelelser for at gøre opmærksom på potentielle sikkerhedsproblemer, maskinskader samt nyttige betjenings- og serviceoplysninger. Læs alle oplysninger omhyggeligt for at undgå person- og maskinskade.

BEMÆRK: Der findes generelle oplysninger i hele vejledningen, der kan hjælpe operatøren med betjening eller service af maskinen.

Vigtige sikkerhedsforanstaltninger

Læs dette afsnit omhyggeligt. Brug slåmaskinen i henhold til de sikkerhedsinstruktionerne og anbefalinger, der er beskrevet her, og som forekommer flere steder i teksten. Enhver, der bruger denne slåmaskine, skal læse instruktionerne og gøre sig fortrolig med betjeningsanordningerne.



DETTE SYMBOL PÅVISER VIGTIGE SIKKERHEDSINSTRUKTIONER, SOM, HVIS DE IKKE FØLGES, KAN SKADE DIN PERSONLIGE SIKKERHED. LÆS OG FØLG ALLE INSTRUKTIONER I DENNE VEJLEDNING, FØR DU FORSØGER AT BETJENE DETTE UDSYR.

- Lad ikke børn bruge denne slåmaskine. Hold små børn væk fra det område, der skal slås. Tillad ikke voksne at betjene slåmaskinen uden korrekt instruktion.



ADVARSEL

ADVARSEL INDIKERER EN FARE, SOM, HVIS DEN IKKE UNDGÅS, KAN RESULTERE I DØD ELLER ALVORLIG PERSONSKADE OG/ELLER MATERIELLE SKADER.



FORSIGTIG

FORSIGTIG INDIKERER, AT UDSYRET KAN BLIVE BESKADIGET, HVIS SIKKERHEDSINSTRUKTIONERNE EFTER DETTE SIGNALORD, IKKE OVERHOLDES.



VIGTIGT

INDIKERER NYTTIG INFORMATION OM KORREKT MONTERING, BETJENING ELLER VEDLIGEHOLDELSE AF DIT UDSYR.



ADVARSEL

MOTORUDSTØDNING FRA DETTE PRODUKT INDEHOLDER KEMIKALIER, DER ER KENDT AF STATEN CALIFORNIEN FOR AT VÆRE ÅRSAG TIL KRÆFT, FØDELSDEFEKTER ELLER ANDEN REPRODUKTIV SKADE.



ADVARSEL

DU SKAL LÆSE, FORSTÅ OG OVERHOLDE ALLE SIKKERHEDSINSTRUKTIONER OG BETJENINGSANVISNINGER I DENNE BRUGERVEJLEDNING, FØR DU FORSØGER AT INSTALLERE OG BRUGE DIN MASKINE.

MANGLENDE OVERHOLDELSE AF ALLE SIKKERHEDSINSTRUKTIONER OG BETJENINGSANVISNINGER KAN RESULTERE I TAB AF KONTROL OVER MASKINEN, ALVORLIG PERSONSKADE FOR DIG OG/ELLER ANDRE TILSTEDEVÆRENDE OG RISIKO FOR SKADER PÅ UDSYR OG MATERIELLE SKADER. TREKANTEN I TEKSTEN ANGIVER VIGTIGE FORHOLDSREGLER ELLER ADVARSLER, SOM SKAL FØLGES.

GENERELLE sikkerhedsregler

- Læs, forstå, og følg alle instruktioner på maskinen og i vejledningen/vejledningerne. Gør dig virkelig fortrolig med betjeningsanordningerne og korrekt brug af slåmaskinen, før du starter.
- Gør dig også fortrolig med alle sikkerheds- og betjeningsmærkater på dette udstyr og på ethvert tilbehør.
- Undlad at lade hænder eller fødder komme i nærheden af eller under roterende dele.
- Tillad kun ansvarlige personer, som er fortrolige med instruktionerne, at betjene slåmaskinen.
- Undersøg grundigt det område, hvor maskinen skal bruges, og fjern alle fremmedlegemer. Udstyret kan få små genstande til at flyve op i høj hastighed og forårsage personskade eller materielle skader. Hold dig væk fra genstande, der kan gå i stykker, såsom husvinduer, biler, drivhuse osv.
- Hold driftsområdet fri for alle personer, især små børn, og kæledyr.

- Brug passende tøj som f.eks. en langærmet skjorte eller jakke. Brug også lange bukser. Bær ikke shorts.
- Bær ikke løst tøj eller smykker. De kan blive fanget i bevægelige dele.
- Bær altid beskyttelsesbriller eller sikkerhedsbriller med sideafskærmning, når du bruger slåmaskinen, for at beskytte dine øjne mod fremmedlegemer, der eventuelt kastes ud fra enheden.
- Bær altid arbejdshandsker og robust fodtøj. Brug fodtøj, der giver et godt fodfæste på glatte overflader. Arbejdssko i læder eller korte støvler fungerer godt for de fleste. De beskytter operatørens ankler og skinneben mod små pinde, splinter og andet skidt.
- Det tilrådes at bære beskyttende hovedbeklædning for at forhindre risikoen for at blive ramt af små flyvende partikler eller lavthængende grene, kviste eller andre genstande, som operatøren måske ikke bemærker.
- Brug ikke slåmaskinen uden passende afskærmninger eller andre sikkerhedsanordninger.
- Brug kun dette udstyr til det tilsigtede formål.
- Se producentens instruktioner for korrekt drift og installation af tilbehør. Brug kun tilbehør, der er godkendt af producenten.
- Betjen kun i dagslys eller godt kunstigt lys.
- Brug ikke produktet, når du er træt eller påvirket af alkohol, stoffer eller anden medicin, som kan forårsage døsigthed eller påvirke din evne til at betjene denne maskine sikkert.
- Brug aldrig slåmaskinen i vådt græs. Hav altid styr på køretøjets trækraft. Hold et konstant tempo, og overskrid ikke den anbefalede maksimale hastighed i denne vejledning.
- Efterse gashåndtaget og kablet før brug hver gang. Sørg for, at kablet er frit og ikke beskadiget. Kontrollér også kabelforbindelsen til karburatoren for knæk, løse fittings og forhindringer. Kontrollér, at styrehåndtaget fungerer korrekt.
- Stop det roterende klippehoved, når du krydser grusveje, gangstier eller veje. Vent, til skærene holder op med at rotere.
- Hold øje med trafik, når du kører i nærheden af eller krydser vejbaner.
- Stop motoren, når du forlader udstyret. Inden du rengør, reparerer eller inspicerer enheden, skal du sørge for, at slåmaskinen og alle bevægelige dele er stoppet. Lad motoren køle af, frakobl tændrørsledningen, flyt den væk fra tændrøret, og fjern tændingsnøglen.
- Hvis udstyret begynder at vibrere unormalt, skal du stoppe motoren, frakoble tændrørsledningen, forhindre den i at røre ved tændrøret og fjerne tændingsnøglen. Undersøg straks årsagen. Vibrationer er generelt en advarsel om problemer.
- Hvis du rammer et fremmedlegeme, skal du stoppe motoren. Fjern ledningen fra tændrøret, og fjern tændingsnøglen. Undersøg slåmaskinen for skader. Hvis den er beskadiget, skal du reparere den, før du starter og bruger slåmaskinen igen.
- Efterlad aldrig slåmaskinen uden opsyn, når motoren kører. Fjern ledningen fra tændrøret, og fjern tændingsnøglen.
- Undersøg slåmaskinen med jævne mellemrum. Sørg for, at dele ikke er bøjet, beskadigede eller er løse.
- Lad området omkring lydporten og motoren køle af, inden du rører ved dem.
- Undlad nogensinde at betjene motoren eller lade den køre uden at have slåmaskinen monteret på et passende trækende køretøj.
- Langvarig eksponering for støj og vibrationer fra benzinmotordrevet udstyr bør undgås. Tag pauser med mellemrum, og/eller brug øreværn mod motorstøj.
- Kontrollér lokale regler for aldersbegrænsninger for brug af denne maskine.
- Hvis maskinens støj eller vibrationer øges, skal du straks stoppe og inspicere den.
- Brændstoffet, der bruges i denne maskine, betragtes som ekstremt brandfarligt og skal håndteres med forsigtighed. Ved opbevaring af ekstra brændstof skal du sikre dig, at det er i en passende beholder og holdes væk fra alt, der kan udgøre en brandfare.

Betjening på skråninger

Skråninger spiller en stor rolle i glide- og faldulykker, der kan resultere i alvorlig personskade. Alle skråninger kræver ekstra forsigtighed. Hvis du ikke føler dig tryk ved en skråning, skal du ikke klippe den. Klip op og ned, men aldrig på tværs af skråninger. Klip ikke for stejle skråninger (maksimalt 20 graders hældning) eller områder, hvor jorden er meget ujævn. Se "Guide til betjening på skråninger" bag på denne vejledning for at tjekke en skråning. Udvis ekstrem forsigtighed, når du skifter retning på skråninger.

Fjern genstande som sten, trægrene osv.

Hold øje med huller, hjulspor eller bump. Højt græs kan skjule forhindringer.

VIGTIGE BEMÆRKNINGER:

Klip ikke i nærheden af lodrette (klippe)sider, grøfter eller diger. Det trækende køretøj kan miste trækraft eller balance.

Klip ikke på for stejle skråninger.

Klip ikke på vådt græs. Reduceret trækraft kan forårsage glidning eller tipning. Våde græsunker kan også forårsage brand på grund af spontan antænding.

Børn

Tragiske ulykker kan opstå, hvis operatøren ikke er opmærksom på tilstedeværelsen af børn. Børn er ofte tiltrukket af slåmaskinen og klippeaktiviteten. Antag aldrig, at børn forbliver, hvor du sidst så dem.

- Hold børn ude af klippeområdet og under nøje overvågning af en ansvarlig voksen, der ikke betjener slåmaskinen.
- Vær opmærksom, og sluk for slåmaskinen, hvis børn kommer ind i området.
- Før og mens du bevæger dig bagud, skal du se bagud og ned for at tjekke, om der er små børn i nærheden.
- Lad aldrig børn betjene slåmaskinen eller være passager på det trækkende køretøj.
- Vær ekstra forsigtig, når du nærmer dig blinde hjørner, buske, træer eller andre genstande, der kan spærre for udsynet.

Service

- Vær ekstra forsigtig ved håndtering af benzin og andre brændstoffer. De er brandfarlige, og dampene er eksplosive.
- Brug kun en godkendt beholder.
- Fjern aldrig benzindækslet, og påfyld aldrig brændstof, mens motoren kører. Lad motoren køle af, før du tanker. Ryg ikke under tankning.
- Fyld brændstoftanken udendørs, og udvis ekstrem forsigtighed. Fyld aldrig brændstoftanken indendørs eller i nærheden af apparater med vågelys, varmeapparater eller andre antændelseskilder. Sæt benzindækslet på plads igen. Hvis der spildes brændstof, skal du ikke starte motoren, men fjerne produktet og brændstofbeholderen fra området. Opsaml spildt brændstof, og lad det fordampe.
- Opbevar aldrig maskinen eller brændstofbeholderen indendørs, hvor der er åben ild (f.eks. en vandvarmer) eller anden antændelseskilde.
- Hvis brændstoffet skal tømmes ud, skal det foregå udendørs. Det drænede brændstof skal opbevares i en beholder, der er specielt designet til opbevaring af brændstof, eller det skal bortskaffes omhyggeligt og i henhold til lokale regler.
- Motorer afgiver kullite, en lugtfri, farveløs og giftig gas. Indånding af kullite kan forårsage kvalme, besvimelse eller død. Start og kør altid motoren udendørs. Undlad at starte eller køre motoren i et lukket område, selvom døre eller vinduer er åbne.
- Foretag aldrig justeringer eller reparationer, mens motoren kører. Frakobl tændrørsledningen, hold ledningen væk fra stikket for at forhindre utilsigtet start, og fjern tændingsnøglen. Brug altid øjenbeskyttelse, når du foretager justeringer eller reparationer.
- Kontrollér klippehovedet og motorens monteringsbolte med hyppige intervaller for at tjekke, om de er tætte nok.
- Sørg for, at alle møtrikker og bolte er godt tilspændt, og hold udstyret i god stand. Kontrollér monteringsbeslag på slåmaskinen inden brug hver gang.
- Undlad nogensinde at manipulere med sikkerhedsanordninger. Kontrollér regelmæssigt, om de fungerer korrekt.
- Når du foretager service på eller reparerer slåmaskinen, må du ikke vippe maskinen over eller op, medmindre det specifikt er angivet i denne vejledning. Service- og reparationsprocedurer kan udføres med slåmaskinen i lodret position. Nogle procedurer vil være lettere, hvis maskinen løftes op på en hævet platform eller arbejdsflade.
- For at reducere brandfare skal du holde slåmaskinen fri for græs, blade eller andet snavs. Rens for olie eller spildt brændstof. Lad slåmaskinen køle af inden opbevaring.
- Stop, og inspicer udstyret, hvis du rammer en genstand. Reparer om nødvendigt inden genstart.
- Frakobl altid tændrørsledningen, og fjern altid tændingsnøglen inden rengøring, reparation eller justering.
- Du må ikke ændre indstillingen af motorregulatoren eller lade motoren køre for hurtigt.
- Rengør og udskift sikkerheds- og instruktionsmærkater efter behov.
- For at beskytte mod overophedning af motoren skal motorfilter altid være monteret og rent.
- Undersøg køleribber på motor.
- Inspicer slåmaskinen inden opbevaring. Når den ikke er i brug, skal du frakoble tændrørsledningen, fjerne tændingsnøglen og opbevare maskinen indendørs på et tørt sted, låst inde eller på anden måde utilgængelig for børn.
- Brug kun originalt udstyr eller autoriserede reservedele.
- Følg altid producentens anvisninger om betjening af det trækkende køretøj.

SIKKERHEDSMÆRKATER OG ADVARSLER

Brugervejledning

ATV rotorklipper

Billedet nedenfor indeholder sikkerheds- og faresymboler på enheden eller i denne vejledning. Inden du betjener enheden, skal du lære og forstå formålet med hvert symbol.

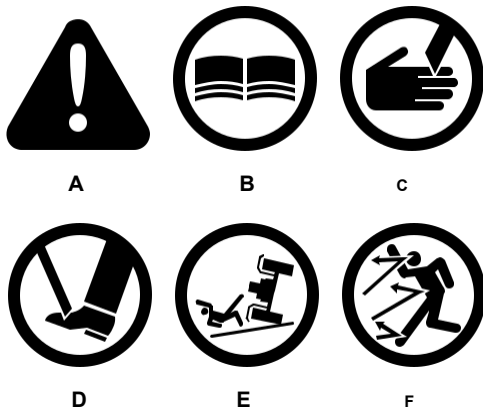

Faresymboler og betydninger

- A: Advarsel!
- B: Læs brugervejledningen, før maskinen tages i brug
- C: Hold hænderne fri af maskinen, da kontakt kan skade dem
- D: Hold fødderne fri af maskinen, da kontakt kan skade dem
- E: Gå op og ned ad skråninger, ikke på tværs ad skråninger sidelæns
- F: Fjern objekter, der kan kastes op af klingens

Skulle nogen af sikkerhedsmærkaterne blive ulæselige pga. slitage, falmning eller anden form for skade under brugen af slåmaskinen, bedes du bruge den angivne information om varenummer for at bestille en erstatningsetiket.

⚠ WARNING/AVERTISSEMENT

<ul style="list-style-type: none"> • Read and follow owner's manual. • Keep hands and feet away from cutting area and blades. • Avoid sudden turns, sudden changes of direction, sudden changes in speed. • Go up and down slopes, not across slopes sideways. • If machine stops going uphill, stop blades and back slowly down. • Look down and behind before and while moving backwards. • Do not operate when children or others are around. • Never carry children or others as passengers. • Keep safety devices, such as guards and deflectors in place and operating. • Remove objects that could be thrown by the blade. • Know safe operating instructions before starting engine. 	<ul style="list-style-type: none"> • Lire et suivre le manuel de l'utilisateur. • Tenir les mains et les pieds à l'écart de la zone de coupe et des lames. • Éviter les virages brusques, les changements de direction brusques et les changements de vitesse brusques. • Monter et descendre les pentes, ne pas traverser les pentes de côté. • Si la machine s'arrête en côte, arrêter les lames et reculer lentement. • Regarder vers le bas et derrière avant et pendant la marche en arrière. • Ne pas utiliser en présence d'enfants ou d'autrui. • Ne jamais transporter d'enfants ou autrui comme passagers. • Garder les dispositifs de sécurité, tels que les protections et les déflecteurs en place et en marche. • Retirer tous les objets susceptibles d'être projetés par la lame. • Connaître les instructions de fonctionnement avant de mettre le moteur en marche.
-------------------------------------------------------------------------------------------------------------------------------------------------------------------------------------------------------------------------------------------------------------------------------------------------------------------------------------------------------------------------------------------------------------------------------------------------------------------------------------------------------------------------------------------------------------------------------------------------------------------------------------------------------------------------------------------------------------------------------------------------------------------------------------------------------	------------------------------------------------------------------------------------------------------------------------------------------------------------------------------------------------------------------------------------------------------------------------------------------------------------------------------------------------------------------------------------------------------------------------------------------------------------------------------------------------------------------------------------------------------------------------------------------------------------------------------------------------------------------------------------------------------------------------------------------------------------------------------------------------------------------------------------------------------------------------------------------------------------------------------------------------------------------------------------------------

21430

Mærkat på slåmaskine med advarsler

⚠ CAUTION/ATTENTION 21432

DO NOT EXCEED 5 MPH.

NE PAS DÉPASSER 8 KPH (5 MPH).

Varenummer: 21432

Mærkat med forsigtig, kør ikke over 8 km/t

⚠ DANGER 21433

SPINNING BLADES
Keep Clear, Contact Can Injure

LAMES ROTATIVES
Se tenir à l'écart, tout contact peut entraîner des blessures

Varenummer: 21433

Mærkat om fare, roterende klinger

KONTROL- OG BETJENINGSSYMBOLER

Billedet nedenfor er kontrol- og betjeningssymboler på enheden eller i denne vejledning. Før du betjener enheden, skal du lære og forstå formålet med hvert symbol.

Choke

Fast

Slow

Blade Disengaged

Blade Engaged

Varenummer: 21812

Mærkat om regulering af gasspæld og klinger

FUNKTIONER

Læs denne brugervejledning, før du bruger din slåmaskine. Brug tid på at sammenligne følgende illustration med slåmaskinen for at gøre dig bekendt med produktet og dets betjeningsanordninger. **SE FIGUR 12**

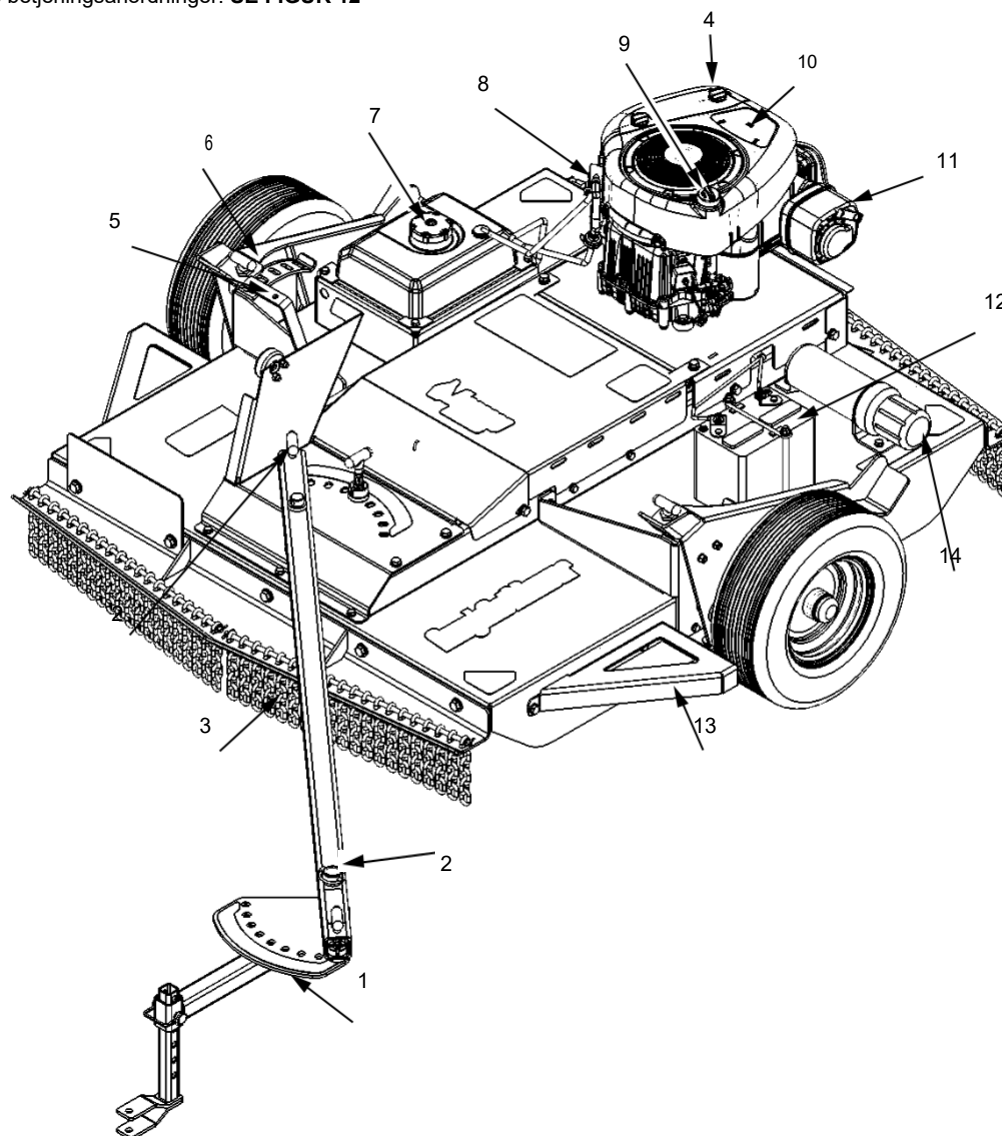

FIGUR 12: *Funktioner for ATV rotorklipper*

NØGLE FUNKTION

- 1 VÆRKTØJSFRI, JUSTERBAR TANDEMTRÆKSTANG (9 BUGSERINGSPOSITIONER)
- 2 LÅSESTIFT TIL TRÆKSTANG
- 3 KÆDESKÆRME FORAN OG BAGPÅ
- 4 NØGLESTARTTÆNDING
- 5 KLINGESTYREHÅNDTAG
- 6 VÆRKTØJSFRI JUSTERING AF TRIN- OG DROPHJUL (5 POSITIONER)
- 7 6,5 L BRÆNDSTOFTANK

NØGLE FUNKTION

- 8 BRÆNDSTOFFPUMPE
- 9 OLIEPÅFYLDNINGSPORT
- 10 500CC ELEKTRISK START AF BRIGGS & STRATTON-MOTOR
- 11 LYDPOTTE TIL UDSTØDNINGSRØR
- 12 BATTERI
- 13 HJULBØRSTESKÆRM
- 14 MANUELT FILTER

ADVARSEL

BRUG DEN KORREKTE PERSONLIGE BESKYTTELSE. BÆR SIKKERHEDSBRILLER ELLER ANSIGTSSKÆRM UNDER MONTERING ELLER BETJENING AF SLÅMASKINEN.

PAS PÅ SKARPE KANTER. SKÆRENHEDEN KAN ROTERE, NÅR KLIPPEDÆKKET MANØVRERES RUNDT. BÆR HANDSKER FOR HÅNDTERING AF KLIPPEDÆK OG SKÆR.

FJERN TÆNDRØRSLEDNINGEN FRA TÆNDRØRET OG NØGLEN FRA TÆNDINGEN FØR MONTERING ELLER VEDLIGEHOLDELSE AF SLÅMASKINEN.

KRÆVER TO PERSONER VED LØFT. RC4420-SLÅMASKINEN VEJER 238 KG. FORSØG IKKE AT LØFTE ALENE.

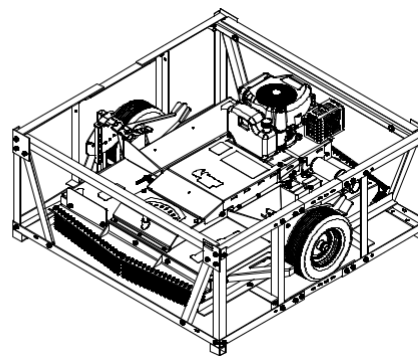

FIGUR 3: Din nye slåmaskine, som den sendes til dig

ADVARSEL

BRUG KORREKT PERSONLIG BESKYTTELSE. BENZIN OG MOTOROLIE ER FARLIG FOR DIN SUNDHED.

BRUG ALTID EN SIKKERHEDSGODKENDT BENZINBEHOLDER.

UNDLAD AT RYGE, MENS DU FYLDER BENZIN PÅ MOTOREN.

PÅFYLD IKKE BENZIN INDE I ET AFLUKKE. FLYT ALTID UDENDØRS, HVOR DER IKKE ANSAMLES BRÆNDSTOFDAMPE.

MOTOREN OG LYDPOTTEN KAN BLIVE MEGET VARME OG FORÅRSAGE FORBRÆNDINGER. STOP MOTOREN, FØR DU PÅFYLDER BENZIN. LAD MOTOREN KØLE AF I FLERE MINUTTER.

Forberedelse af motoren

Se motorproducentens anvisninger angående, hvilken type benzin og olie der skal bruges. Før du bruger enheden, skal du læse oplysningerne om sikkerhed, betjening, vedligeholdelse og opbevaring.

Fyld krumtaphuset med olie

Se side 12 i denne vejledning for instruktioner om oliepåfyldning.

Fyld brændstoftank med benzin

Se motorproducentens anvisninger til, hvilken type benzin der skal bruges.

Forberedelse af batteri

ATV rotorklippern leveres med et 12 volt vedligeholdelsesfrit blysyrebatteri. Når batteriet vedligeholdes og oplades korrekt, giver det mange års pålidelig service.

1. ATV rotorklippern leveres med den negative batteripol frakoblet. Det er for at forhindre afladning af batteriet under forsendelse. Tilslut om nødvendigt terminalen, og oplad batteriet.

MONTERING

Nødvendige værktøjer:

- Skiftenøgler
- Dæktryksmåler
- Sideskær eller industrisaks
- Beskyttelsesbriller og -handsker
- ATV/UTV

Fjern slåmaskinen fra transportkassen:

1. Fjern eventuelle løse dele eller emballage fra kassen.
SE FIGUR 3
2. Fjern boltene, der holder sektionerne i containeren sammen, skær alle kabelbindere over, og adskil transportkassen.
3. Løft klippedækket til dets højeste position (*se justering af klippehøjde på side 10*) for at tømme kassen. Slåmaskinen kan nu rulles ud af transportkassen.
4. Fjern eventuelt yderligere emballagemateriale, og inspicer plæneklipperen.
5. Saml den justerbare tandemtrækstang til slåmaskinen ved hjælp af de medfølgende monteringsdele.

BEMÆRK: Se den illustrerede oversigt over dele med henblik på identifikation og placering af dele.

FORSIGTIG

MOTOREN INDEHOLDER IKKE OLIE ELLER BENZIN, NÅR DEN LEVERES FRA FABRIKKEN. DU SKAL SERVICERE MOTOREN FØR BETJENING.

FØLG MASKINPRODUCENTENS INSTRUKTIONER MHT., HVILKEN TYPE BENZIN OG OLIE DER SKAL ANVENDES.

**ADVARSEL**

BRUG DEN KORREKTE PERSONLIGE BESKYTTELSE. BATTERIET INDEHOLDER SVOVLSYRE, SOM ER ÆTSENDE. DU SKAL BÆRE SIKKERHEDSBRILLER OG -HANDSKER, NÅR DU FORETAGER SERVICE PÅ BATTERIET.

UNDLAD AT TABE BATTERIET. BATTERIET ER TUNGT OG KAN FORÅRSAGE SKADE PÅ Udstyr eller forårsage personskade, hvis det tabes.

BRUG DEN KORREKTE OPLADER, OG UNDERSØG ALTID BATTERIET OG POLERNE FOR SKADE ELLER SLITAGE. UDSKIFT ALLE BESKADIGEDE ELLER SLIDTE DELE.

UNDLAD AT LØFTE ELLER BÆRE BATTERIET I POLERNE ELLER KABLERN. KORTSLUT IKKE BATTERIPOLERNE. DER KAN SKE SKADE PÅ BATTERIET, ELLER DET KAN FORÅRSAGE ILD. DET KAN MEDFØRE ALVORLIG PERSONSKADE ELLER DØD.

Forberedelse af hjul

Brug en dæktryksmåler til at kontrollere dæktrykket. Fyld dæk til maksimalt 28 psi.

**ADVARSEL**

SØRG FOR AT LÆSE OG FORSTÅ BRUGERVEJLEDNINGEN, INDEN DU FORSØGER AT BETJENE DENNE MASKINE. SÆT DIG IND I, HVORDAN DU HURTIGT SLUKKER FOR SLÅMASKINEN OG DET TRÆKKENDE KØRETØJ, FØR DU FORSØGER AT BRUGE DENNE MASKINE.

UDVIS FORSİGTIGHED I NÆRHEDEN AF BEVÆGELIGE DELE. KLIPPEHOVEDET VIL FORTSÆTTE MED AT ROTERE I FLERE SEKUNDER, EFTER AT MOTOREN ER STOPPET.

FORSØG IKKE AT TØRNE ELLER STARTE MOTOREN, FØR DER ER BLEVET FORETAGET PASSENDE SERVICE MED DEN ANBEFALEDE OLIE. DET KAN RESULTERE I EN MOTORFEJL.

UNDLAD AT ÆNDRE, FJERNE, SKÆRE I, BØJE ELLER SVEJSE PÅ SLÅMASKINENS DELE ELLER AFSKÆRMNINGERNE. ÆNDRING AF MASKINEN VIL OPHÆVE GARANTIE OG KAN FORÅRSAGE MATERIELLE SKADER, ALVORLIG PERSONSKADE OG/ELLER DØD.

VÆR ALTID OPMÆRKSOM PÅ SLÅMASKINENS POSITION. SLÅMASKINEN KAN BUGSERES FORSKUDT OG BEFINDER SIG MÅSKE IKKE ALTID DIREKTE BAG DET TRÆKKENDE KØRETØJ.

**ADVARSEL**

HVIS SLÅMASKINEN UNDER BETJENING AFGIVER UNORMAL STØJ ELLER UNORMALE VIBRATIONER, SKAL DU SLUKKE FOR DET TRÆKKENDE KØRETØJ OG DEREFTER SLUKKE FOR ATV ROTORKLIPPENS MOTOR. VENT PÅ, AT MOTOREN OG SLÅMASKINENS DELE ER AFKØLET. FJERN TÆNDINGSRØRET OG NØGLEN FRA TÆNDINGEN FØR INSPEKTION AF SLÅMASKINEN.

INSPICER SLÅMASKINEN FOR LØSE DELE, SLIDTE, BESKADIGEDE ELLER MANGLENDE MONTERINGSDELE. REPARER ELLER UDSKIFT ALLE BESKADIGEDE DELE FØR BETJENING AF SLÅMASKINEN. BRUG ALTID GODKENDTE RESERVEDELE OG MONTERINGSDELE.

FJERN ALLE FORHINDRINGER FRA OMRÅDERNE OMKRING KLIPPEDÆKKET, LUFTFILTRENE OG UDSKIFNINGSRØRETS LYDPOTTE.

SLÅMASKINENS KLINGER ER SKARPE. SØRG FOR AT PAKKE KLINGERNE IND ELLER BRUGE HANDSKER UNDER SERVICE.

TILLAD IKKE, AT MENNESKER ELLER KÆLEDYR BEFINDER SIG PÅ SLÅMASKINEN, NÅR DEN KØRER ELLER STOPPER.

FRAKOBL SLÅMASKINENS KLINGER, OG UDVIS EKSTREM OMHU, NÅR DU KRYDSE INDKØRSLER, FORTOVE ELLER KØREBANER. HOLD ØJE MED TRAFIK OG SKJULTE FARER PÅ VEJEN.

FORLAD ALDRIG TRÆKKENDE KØRETØJ ELLER SMÅMASKINE UDEN OPSYN, NÅR DE ER I DRIFT. SØRG FOR AT SLUKKE DET TRÆKKENDE KØRETØJ I HENHOLD TIL PRODUCENTENS ANVISNINGER. AKTIVER PARKERINGSBREMSER, OG FJERN NØGLEN. FRAKOBL SLÅMASKINENS SKÆR, SLUK FOR ATV ROTORKLIPPENS MOTOR, OG FJERN NØGLEN.

SLUK MOTOREN FØR JUSTERING AF DÆKHØJDE. HOLD HÆNDER OG FØDDER FRI FRA UNDERSIDEN AF KLIPPEDÆKKET. SØRG FOR, AT KLINGERNE ER STOPPET. SLÅMASKINEN ER TUNGT OG KAN FORÅRSAGE PERSONSKADE.

UNDLAD AT PLACERE HÆNDER ELLER FØDDER UNDER SLÅMASKINENS KLIPPEDÆK, NÅR MOTOREN KØRER, ELLER KLINGERNE DREJER.

HVIS ADVARSLERNE IKKE FØLGES, KAN DET MEDFØRE ALVORLIG PERSONSKADE ELLER DØD.

BETJENING**Sådan startes slåmaskinen**

1. Sørg for, at batteriet er tilsluttet og jordforbundet.
SE FIGUR 4
2. Sørg for, at klingestyrehåndtaget er i positionen DISENGAGED (Frakoblet).
3. Ved koldstart skal du sætte gashåndtaget i positionen CHOKE.

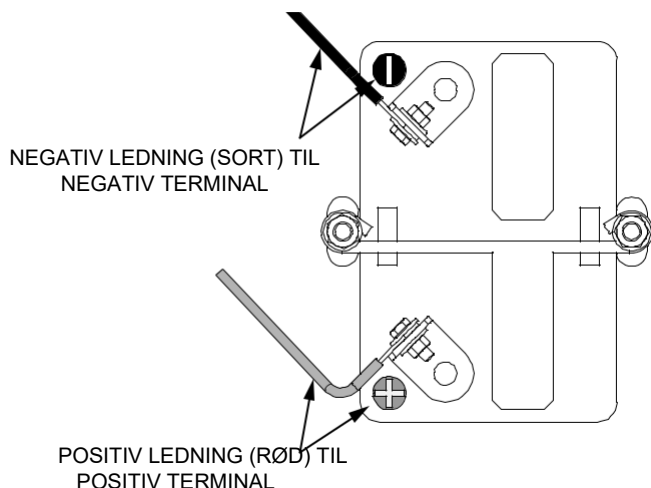

FIGUR 4: Føring af batterikabel.

BEMÆRK: Hvis du starter en varm motor, skal du placere gashåndtaget i positionen RUN (Kør).

4. Drej nøglekontakten til midterposition RUN (Kør) og derefter til positionen for START i højst 5 sekunder. Gentag op til 3 gange, indtil motoren starter. (Hvis motoren ikke starter efter 3 forsøg, skal du se fejlfindingsguiden). Slip nøglen til positionen RUN (Kør), når motoren starter.
5. Juster langsomt gashåndtaget til positionen RUN (Kør), mens motoren varmer op. For at opnå den bedste ydeevne skal du betjene motoren med gashåndtaget i positionen RUN (Kør).

Sådan stoppes slåmaskinen

1. Skub klingestyrehåndtaget til positionen DISENGAGED (Frakoblet).
2. Flyt gashåndtaget til positionen IDLE (Tomgang).
3. Drej nøglen til positionen STOP. Fjern altid nøglen for en sikkerheds skyld.

BEMÆRK: Brug ikke positionen CHOKE til at stoppe motoren. Motorbrand kan forekomme og kan forårsage motorskader.

Aktiver/frakobl skærene

1. Aktiver skærene ved at trække klingestyrehåndtaget mod fronten på slåmaskinen. SE FIGUR 5
2. Frakobl skærene ved at skubbe klingestyrehåndtaget mod bagenden af slåmaskinen.

Justering af klippedækkets højde

1. Sådan justeres klippehøjden:
 - a. Tryk ned med foden på fodpladen til justering af dækhøjde. SE FIGUR 6
 - b. Mens du bevarer trykket på fodpladen, skal du løfte den fjederbelastede knap til justering af dækhøjde for at frigøre og tillade bevægelse af dækhøjdejusteringen.

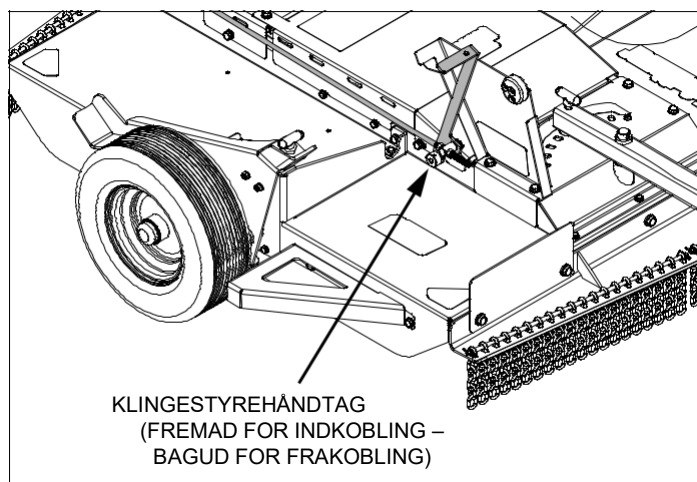

FIGUR 5: Skærstyrehåndtag.

- c. Påfør eller fjern tryk med foden på fodpladen til justering af dækhøjde for at indjustere indekshullerne på enheden til justering af topdækkets højde for at opnå den ønskede højde.
- d. Slip den fjederbelastede knap til justering af dækhøjde i det hul, der sørger for fastgørelse af slåmaskinens dæk i den ønskede højde.

2. Gentag trin 1 a. - d. for at justere den anden side.

BEMÆRK: Sørg for, at venstre og højre side af slåmaskinedækket er justeret til samme højde. Klippehøjden er mellem 9 og 19,5 cm.

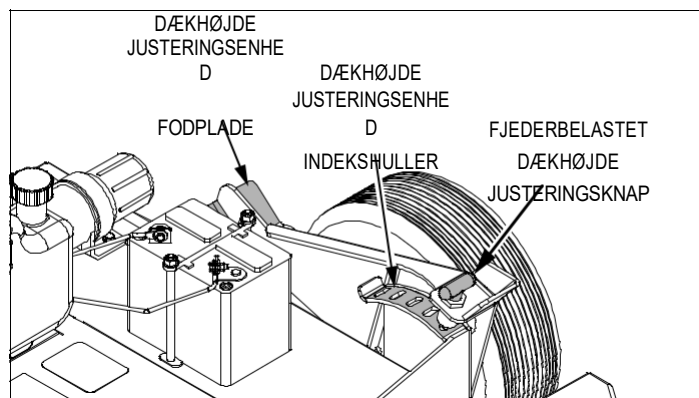

FIGUR 6: Justering af klippedækkets højde.

Justering af trækstangs forskydning

1. Forskyd trækstangsbeslagets plade til indstilling af hældningsgrad samt trækstangkoblingens plade til indstilling af hældningsgrad som følger:
 - a. Løft den fjederbelastede låsestiftsknap for trækstang, og drej 90 grader for at låse i op-/frakoblet position. SE FIGUR 7
 - b. Anbring trækstangen ved det ønskede nummererede forskudte hul på dækbeslagets plade til indstilling af hældningsgrad. SE FIGUR 8 OG TABEL 1

- c. Løft den fjederbelastede låsestiftsknap til trækstangen, og drej 90 grader for at låse den i ned-/indgrebsposition. Sørg for, at stiften går helt i indgreb.
2. Gentag trin 1 a. - c. for at justere trækkløblingens plade til indstilling af hældningsgrad.

BEMÆRK: Sørg for, at begge pladerne til indstilling af hældningsgrad for trækkløbling og dækbeslag er indekseret i det samme nummererede hul.

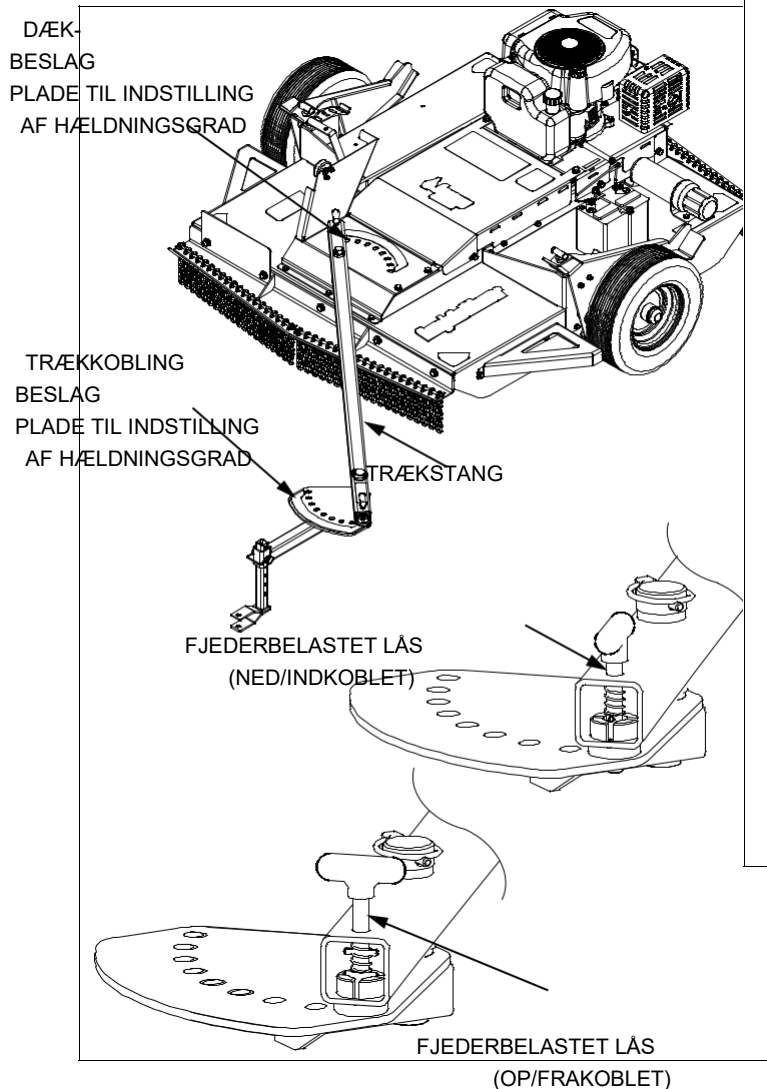

ADVARSEL

EFTERLAD IKKE SLÅMASKINEN UDEN OPSYN, MENS MOTOREN ELLER DET TRÆKKENDE KØRETØJ KØRER. AKTIVER DET TRÆKKENDE KØRETØJS PARKERINGSBREMSE, SLUK FOR DET TRÆKKENDE KØRETØJ. FRAKOBL SLÅMASKINENS SKÆR, SLUK FOR ATV ROTORKLIPPENS MOTOR. VENT PÅ, AT SLÅMASKINENS KLINGER HOLDER OP MED AT ROTERE.

KØR ALDRIG MOTOREN INDENDØRE ELLER I ET DÅRLIGT VENTILERET OMRÅDE. MOTORUDSTØDNING INDEHOLDER KULILTE, EN LUGTFRI OG LIVSFARLIG GAS.

HOLD HÆNDER, FØDDER, HÅR OG LØS BEKLÆDNING VÆK FRA SLÅMASKINEN OG EVENTUELLE BEVÆGELIGE DELE PÅ MOTOREN.

RØR IKKE LYDPOTTEN ELLER OMRÅDET OMKRING DEN. TEMPERATURER KAN OVERSTIGE 65 GRADER CELSIUS.

AFFALD SÅSOM SMÅGRENE, GRUS ELLER STEN KAN KASTES MED NOK KRAFT TIL AT FORÅRSAGE PERSONSKADE ELLER MATERIELLE SKADER.

TJÆK KØRETØJETS BRUGERVEJLEDNING FOR AT FINDE UD AF, HVAD TRÆKKAPACITETEN ER PÅ SKRÅNINGER OG BAKKER. UDVIS EKSTREM OMHU UNDER BETJENING AF SLÅMASKINEN PÅ BAKKET, UJÆVNT ELLER VÅDT TERRÆN. SØRG FOR AT FØLGE ANBEFALINGERNE, SÅ DU IKKE RISIKERER AT TIPPE SLÅMASKINEN.

BRUG ALDRIG SLÅMASKINEN PÅ SKRÅNINGER, DER ER STEJLERE END 20 GRADER.

FOR BEDRE KONTROL PÅ SKRÅNINGER BENYTTES SLÅMASKINEN OP OG NED, MEN ALDRIG PÅ TVÆRS AF SKRÅNINGEN.

TABEL 1. GUIDE VEDRØRENDE TRÆKSTANGENS FORSKYDNING

Position	Forskydning (tommer)
1	27,5 VENSTRE
2	20,0 VENSTRE
3	11,5 VENSTRE
4	10,0 VENSTRE
5	0,00
6	10,0 HØJRE
7	11,5 HØJRE
8	20,0 HØJRE
9	27,5 HØJRE

FIGUR 7: Trækstangforskydning Justering

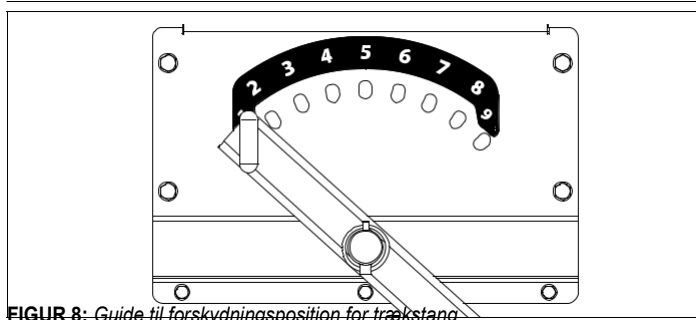

FIGUR 8: Guide til forskydningsposition for trækstang

Slåmaskinetip:

- Kør aldrig uden for anbefalingerne for det trækkende køretøj.
- Hvis ukrudtet eller græsset er højt og tykt, skal du betjene slåmaskinen ved en lavere bugseringshastighed.
- Rengør ofte undersiden af slåmaskinen for at fjerne eventuel ophobning af græs. Se afsnittet "*Vedligeholdelse, service og opbevaring*" for detaljer.
- Klip ikke på for stejle skråninger. Brug aldrig slåmaskinen på skråninger stejlere end 20 grader ved hjælp af enhver type trækkende køretøj. Klip ikke på skråninger, når jorden er glat eller våd. Klip op og ned ad skrånningen, ikke på tværs.
- Brug ikke trækkende køretøj over 8 km/t på fladt terræn eller 4 km/t på ujævnt terræn under bugsering af slåmaskinen.
- Ved slåning af større skovklædte sektioner som små træplanter skal du lade slåmaskinen køre langsomt op over materialet. Kør ved lavere hastighed for at justere for forskellige betingelser.
- Efter den første slåning af kulturplanter skal du slå igen for at fjerne yderligere snavs. Slå fra stammen mod toppen, mens børsten ligger på jorden.
- Når du klipper med tunge børster i forskudt slåning, skal du holde forskydningen på 25,40 cm (position 4 eller position 6).
- Brug ikke en kommerciel eller ikke-kommerciel bil, lastbil, sportsvogn (SUV) eller motorcykel, som defineret af Wisconsin Department of Motor Vehicles til at trække/bugserer ATV rotorklippere. Disse køretøjer gør det vanskeligt at se og kontrollere slåmaskinen. Brug af disse typer trækkende køretøjer vil ophæve garantien.

Anbefalinger til trækkende køretøjer:

DK-TEC anbefaler, at et trækkende køretøj enten har to- eller firehjulstræk.

Nogle egnede forslag er angivet nedenfor:

- Kompakt eller subkompakt traktor
- Brugskøretøj (UTV)
- Terrængående køretøj (ATV)
- Plæne-/havetraktor (17 HK og derover og vejer mindst 227 kg.)
- Plænetraktorer, man sidder på, med motorer under 17 HK og vejer mindre end 227 kg er ikke egnede til brug på skråninger, der er stejlere end 5 grader.

BEMÆRK: *Betjen ikke det trækkende køretøj udover producentens anbefalinger til betjening eller betingelser. Plæne- og havetraktorer fungerer bedst som trækkende køretøjer, når klippedækket er fjernet.*

VEDLIGEHOLDELSE, SERVICE OG OPBEVARING

SERVICE OG JUSTERING

Sådan udskiftes motorolie

Sørg for, at motoren ikke kører og er på en vandret overflade inden kontrol eller påfyldning af olie. Motoren skal være varm for nem fjernelse af olie.

1. Fjern tændrørsledningen, flyt væk fra tændrøret, og fjern nøglen fra tændingen.
 2. Anbring maskinen på en plan, jævn overflade.
 3. Åbn påfyldningsporten, og kom oliemålepinden i. **SE FIGUR 9**
 4. Fjern afløbsproppen fra forlængerslangen. Brug en skruenøgle til at holde forlængerslangen under afmontering af afløbsproppen.
 5. Tøm olie ud i en egnet oliebeholder, og bortskaf olie korrekt i henhold til lokale regler. Sæt aftapningsproppen tilbage i den oprindelige position, og fyld motoren
 6. med passende olie til den øverste markering på oliemålepinden
- (SE FIGUR 10). MÅ IKKE OVERFYLDES.** For korrekt oliekapacitet og specifikation, se motorproducentens anvisninger.
7. Sæt oliemålepinden igen, og stram den.

**ADVARSEL**

FØR DU INSPICERER, RENGØR ELLER FORETAGER SERVICE PÅ SLÅMASKINEN, SKAL DU STOPPE MOTOREN. KONTROLLÉR, AT ALLE BEVÆGELIGE DELE ER STOPPET. FRAKOBL LEDNINGEN FRA TÆNDINGSRØRET, OG FJERN NØGLE FRA TÆNDINGEN

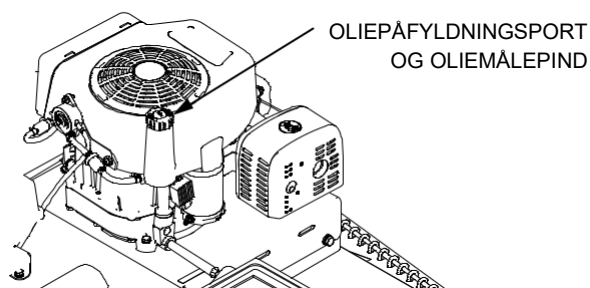

FIGUR 9: Placering af oliemålepind.

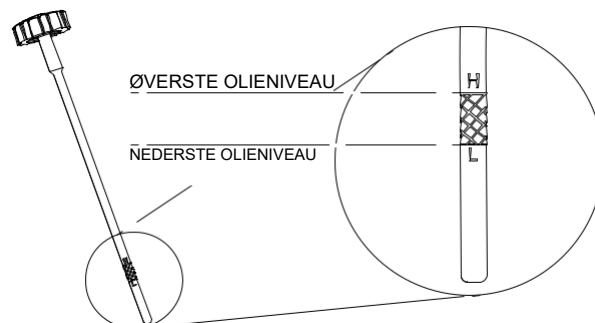

FIGUR 10: Oliemålepind og olieniveauer.

BEMÆRK: Vedligeholdelse, udskiftning eller reparation af emissionskontrolanordninger og -systemer kan udføres af enhver reparationsvirksomhed eller enkeltperson, der ikke er specialiseret i motorer til vejretøjer. Emner skal dog serviceres af en autoriseret forhandler for at opnå "gratis" emissionskontrollservice. God vedligeholdelse er afgørende for at reducere luftforurening og for sikker, økonomisk og problemfri drift.

Serviceoptegnelser	Før brug hver gang	For hver 25 timer	Som noteret	Servicedato
Kontrollér motorolieniveau	x			
Kontrollér slåmaskinens klinger	x			
Kontrollér dæktryk	x			
Rengøring af motor/maskine	x		1	
Kontrollér møtrikker og bolte	x			
Kontrollér tændrør		x		
Skift motorolie		x		
Foretag service på luftfilter		x	2	
Smør klippehoveden SE FIGUR 11		x		

Note 1 – Rengør dagligt ved brug under ekstremt støvede eller snavsede forhold.

Note 2 – Skift oftere ved brug under ekstremt støvede eller snavsede forhold.

Generelle anbefalinger

Garantien på denne slåmaskine dækker ikke emner, der har været udsat for operatørmisbrug eller forsømmelighed. For at få fuld værdi af garantien skal operatøren vedligeholde slåmaskinen som beskrevet i denne vejledning

Nogle justeringer skal foretages med jævne mellemrum for at vedligeholde slåmaskinen korrekt. Alle justeringer i afsnittet "Service og justeringer" i denne vejledning skal kontrolleres mindst én gang hver sæson.

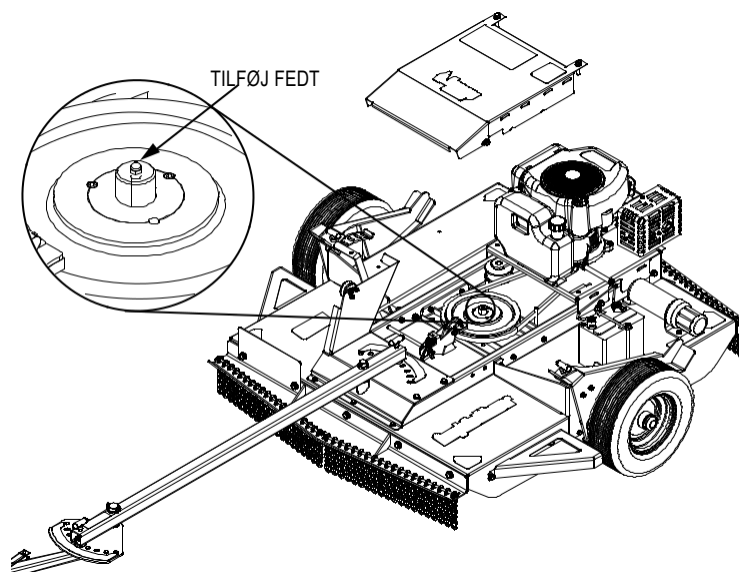

FIGUR 11: Placering for smøring af klippehoveden

OPBEVARING

Når slåmaskinen opbevares i 30 dage eller mere, skal du følge nedenstående trin for at sikre, at slåmaskinen er i god stand den følgende sæson.

Slåmaskine:

Rengør slåmaskinen helt

Opbevar slåmaskinen i en bygning, der er godt ventileret.

BEMÆRK: En årlig kontrol eller tuning hos en autoriseret serviceforhandler vil sikre, at slåmaskinen yder maksimalt i den følgende sæson.

Motor:

VIGTIG BEMÆRKNING:

Det er vigtigt at forhindre, at der dannes gummiaflejringer i brændstofsystemdele som karburatoren, brændstoffilteret, brændstofslangen og tanken under opbevaring. Brug af alkoholopblandede brændstoffer (kaldet gasohol, ethanol eller methanol) kan også tiltrække fugt, hvilket fører til udskillelse og dannelse af syrer under opbevaring. Sur gas kan beskadige motorens brændstofsyst. under opbevaring.

1. Tøm al benzin ud af brændstoftanken. Lad motoren køre, indtil den er løbet tør for benzin. Hvis du ikke ønsker at fjerne benzin, skal du tilføje en brændstofstabilisator til eventuel benzin, der er tilbage i tanken. En brændstofstabilisator minimerer dannelsen af gummiaflejringer og syrer. Hvis tanken er næsten tom, skal du blande brændstofstabilisatoren med frisk benzin i en separat beholder og tilsætte blandingen til tanken. Følg altid instruktionerne på stabilisatorbeholderen. Kør motoren mindst ti minutter efter tilsætning af stabilisator, så blandingen når karburatoren.
2. Tøm olien fra en varm motor. Fyld motorens krumtaphus med ny olie.
3. Fjern tændrøret fra cylinderen. Hæld 30 ml olie i cylinderen. Træk langsomt i starthåndtaget til tilbageslag, så olien beskytter cylinderen. Installer et nyt tændrør i cylinderen.



ADVARSEL

FJERN IKKE BENZIN, MENS DU BEFINDER DIG INDE I EN BYGNING, I NÆRHEDEDEN AF ILD, ELLER MENS DU RYGER. BENZINDAMPE KAN FORÅRSAGE EKSPLOSION ELLER BRAND.

4. Rengør slåmaskinen helt, inklusive snavs og skidt fra cylinderens køleribber og motorhuset.
5. Oplad batteriet helt. Efter fuld opladning skal du frakoble den negative batteripol og flytte dig væk fra batteriklemmen.
6. Frakobl tændrørsledningen, når den ikke er i brug, tag nøglen ud af tændingen, og opbevar den i et godt ventileret område, der ikke er tilgængeligt for børn.

FEJLFINDING OG REPARATION

Hos DK-TEC sørger vi for kvalitet og holdbarhed i designet af vores produkter, men desværre kan nok så omhyggeligt design fra os og grundig vedligeholdelse fra dig ikke garantere en reparationsfri levetid for din ATV rotorklipper. De fleste reparationer vil være mindre og løses let ved at følge forslagene i fejlfindingsvejledningen i dette afsnit.

Guiden hjælper dig med at finde årsagerne til almindelige problemer og identificere løsninger.

For mere komplicerede reparationer kan du benytte et autoriseret servicecenter. En oversigt over dele findes i slutningen af denne vejledning.

Vi er altid klar til at besvare eventuelle spørgsmål, du måtte have, eller hjælpe dig med at finde passende hjælp. For at bestille dele eller ved forespørgsel om garanti kan du kontakte os via telefon eller mail ved hjælp af kontaktoplysningerne nedenfor.

Bestilling af reservedele

Dele kan fås fra den butik, hvor du købte ATV rotorklipperen, eller direkte fra fabrikken. For at bestille dele kan du gå til www.DK-TEC.dk eller ringe på 66128222

FEJLFINDINGSGUIDE

Problem	Årsag	Udbedring
Motoren starter ikke	Tændrørsledningen er frakoblet	Tilslut tændrørsledningen
	Motoren ikke spædet	Spæd motor
	Defekt tændrør eller forkert mellemrumsjustering for tændrør	Undersøg eller udskift tændrør
	Brændstoftank tom	Fyld brændstof på
	Beskidt karburator eller brændstofslange	Rengør karburator eller brændstofslange
	Beskidt luftfilter	Udskift luftfilter
	Karburator ude af justering	For at justere karburatoren skal du tage enheden med hen til et autoriseret servicecenter
	Motor oversvømmet	Vent flere minutter, før du starter
	Gashåndtag i forkert position	Flyt gashåndtaget til positionen FAST (Hurtig) eller START
	For gammel benzin	Tøm gammel benzin ud, og kom frisk benzin i
	Defekt gashåndtag eller gasledning	Undersøg håndtaget og ledningen. Udskift, hvis det/den er beskadiget eller defekt
	Defekt tænding	Undersøg tændingen, og udskift den, hvis den er beskadiget eller defekt
	Der er ingen strøm på batteriet	Oplad og udskift batteriet, hvis det er dødt, beskadiget eller defekt
Motoren kører dårligt	Dårligt tændrør	Udskift tændrøret
	Beskidt luftfilter	Udskift luftfilter
	Karburator ude af justering	For at justere karburatoren skal du tage enheden med hen til et autoriseret servicecenter
	For gammel benzin	Tøm gammel benzin ud, og kom frisk benzin i
	Motorkølesystemet er tilstoppet	Rengør skidfilteret og motorens køleribber
Motor overophedes	Motorkølesystemet er tilstoppet	Rengør skidfilteret og motorens køleribber
	Karburator ude af justering	For at justere karburatoren skal du tage enheden med hen til et autoriseret servicecenter
	Oliestanden er lav	Tilsæt olie
Motor stopper ikke med at køre	Tænding mislykkedes	Undersøg og udskift beskadigede dele
	Ledningen er frakoblet tændingen	Undersøg, reparer, eller udskift beskadigede dele
Dårlig slåmaskine- ydeevne	Skærene er sløve	Slib slåmaskinens skær
Slåmaskinen vibrerer	Løse møtrikker eller bolte	Kontrollér alle bolte og møtrikker, inklusive motorbolte
	Ødelagt klippehoved	Udskift den ødelagte del