

Slagleklipper

Hydraulisk sideforskydelig

Brugervejledning

Model: MATGK



LÆS ALTID VEJLEDNING INDEN MASKINEN
ANVENDES



DK-TEC A/S
Ærøvej 8, 5800 Nyborg
Telefon: 66128222
E-mail: Info@dk-tec.dk

**EU-fabrikant**

DK-TEC A/S
Ærøvej 8, 5800 Nyborg
Denmark

Erklærer hermed at følgende maskine:

Betegnelse: Slagleklipper

Model: GK, Menasor

Beskrivelse: Slagleklipper bruges til at slå græs på arealer hvor dette er nødvendigt. Bagmonteres eller frontmonteres på traktor alt efter model

Er fremstillet i overensstemmelse med følgende EF-direktiv:

- Maskindirektivet 2006/42/EC

Anvendte standarder:

- EN ISO 12100:2010
- EN ISO 4254-12:2012

Torben Østerberg

underskrivers navn

DK-TEC A/S
Ærøvej 8 5800
Nyborg
25/05/2021

Sted og dato

Adm. Direktør

titel

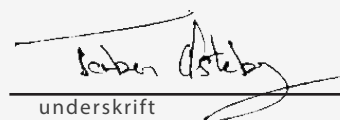

underskrift

CE Overensstemmelseserklæring
CE Certificate of conformity

DK
GB



EU – importør

DK-TEC A/S

Erklærer herved at **Slagleklipper**

MENASOR

GK

Er fremstillet i overensstemmelse med følgende direktiver:

2006/42/EC

Og udført i henhold til følgende standarder:

EN ISO 12100:2010, EN ISO 4254-12:2012

DK-TEC A/S

Ærøvej 8

5800 Nyborg

17.11.2016

A handwritten signature in black ink, appearing to read 'Torben Østerberg', written over a horizontal line.

Torben Østerberg

Adm. Direktør

Indholdsfortegnelse

Tillykke med dit nye DK-TEC produkt	s. 2
Bestil dele til din maskine på vores hjemmeside	s. 4
Vigtig sikkerhedsinformation	s. 5
Betjeningsvejledning	s. 13
Tilpasning	s. 17
Vedligeholdelse og smøring	s. 20

Tillykke med dit nye DK-TEC produkt

Læs og forstå indholdet af denne instruktionsbog inden du bruger produktet. Mangel på sikkerhed og korrekt betjening kan medføre skade på operatøren eller omkringstående, samt på produktet.

Denne manual vil give dig et overblik over de sikkerhedsmæssige forbehold, samt tips til hvordan du kommer godt i gang med dit nye produkt.

Sikkerhed

- Brugeren skal være kendt med alle funktioner på dette produkt før betjening.
- Hold hænder og fødder væk fra eventuelt bevægelige dele.
- Bær beskyttende tøj og udstyr som er passende for arbejdet. Undgå løse ting og løst tøj.
- Stå aldrig mellem køretøjet og produktet.
- Hold, personer som ikke betjener produktet, væk fra arbejdsområdet.
- Hav aldrig passagerer på produktet.
- Tillad aldrig børn at betjene dette produkt.
- Inspicer produktet og sørg for at alle dele er i god form og rigtig monteret før og efter brug. Findes der et problem, skal problemet løses før der arbejdes med produktet.
- Overhold de love og regler der gælder i det lokale område ved transport på offentlig vej.
- Maksimum hastighed for kørsel med redskaber er mange steder 20 km/t. Kør aldrig med en hastighed som ikke tillader fuld kontrol, styring og standsning. Nogle terræner kræver lavere hastighed.
- Opbevar produktet i et område hvor børn normalt ikke leger. Sørg for at produktet står sikret, så den ikke kan vælte, flytte sig eller falde ned over nogen.
- Sørg for at du har et telefonnummer til læge, ambulance, hospital og brandvæsen nær telefonen i tilfælde af en nødsituation.
- At køre produktet sikkert, kræver fuld opmærksomhed fra forbrugeren, så undgå at høre radio/musik med høretelefoner eller lignende når der arbejdes med dette produkt, da det kan fratage opmærksomheden.

Kom godt i gang med dit nyt produkt

- Produktet må aldrig tilkobles på køretøjet; f.eks. traktor, minilæsser, ATV, bil etc. undtagen når køretøjet er; bremsset, standset, og tændingsnøglen er i off position.
- Når produktet er tilkoblet, skal det kontrolleres at alle skærme og sikkerhedslåse mv. er monteret og intakte. Defekte sikkerhedsdele skal erstattes med nye originale dele – for at opretholde sikkerheden og bevare reklamationsretten.
- Giv dig tid til at lære produktet godt at kende, start langsomt op og bliv fortrolig med produktets anvendelse og begrænsninger.

Nyttige information

For gearkassen:

- Hvis der er behov for at efterfylde olie på gearkassen, bruges en gearolie kvalitet 80/90

For vandret aksel:

- Hvis der er behov for at efterfylde olie på vandret aksel, bruges en gearolie kvalitet 80/90

Reserveedelstegning samt tilbehør og sliddele til din maskine kan findes på vores hjemmeside under selve varen eller via vores reservedelesystem på forsiden.

Modifier aldrig produktet:

Hvis produktet modificeres, hvorved konstruktion, sikkerhed mv. påvirkes negativt, og med stor risiko for skade og ulykke, bortfalder reklamationsretten.

Du kan nu gå sikkert i gang med at bruge dit nye produkt.

Med venlig hilsen

Dk-tec A/S

Bestil dele til din maskine på vores hjemmeside

På vores hjemmeside www.dk-tec.dk kan du nu let og hurtigt bestille dele til din maskine. Det du skal gøre er, at indtaste maskinens varenummer i søgefunktionen på forsiden. Søgemaskinen ser således ud:

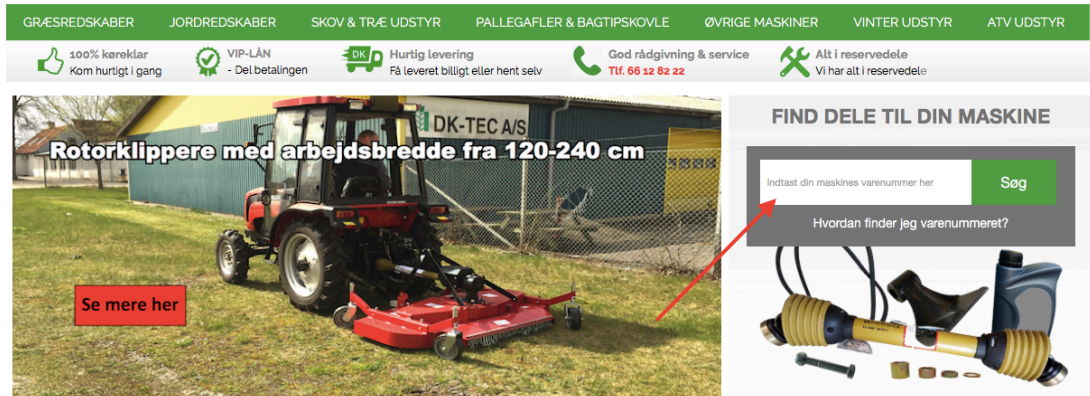

Hvad gør jeg hvis jeg ikke kan finde/ved hvad min maskines varenummer er?

Der er forskellige muligheder for at finde din maskines varenummer:

- 1) Din maskines varenummer er placeret på din maskine ved siden af/under CE pladen.

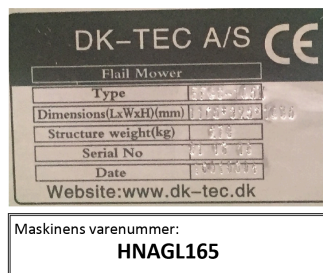

- 2) Find din faktura fra da du købte maskinen. Her fremgår maskinens varenummer som vist nedenfor.

Antal Nummr	Beskrivelse
1 HNAGF240	Slagleklipper 240 Svingbar, inkl pto
1 KØREKLAR	100 % køreklar

- 3) Find din maskine på vores hjemmeside. Her er varenummeret placeret lige under overskriften på varen.



Vigtig sikkerheds information

VIGTIGT

Sikkerhed ved bagdør:

1. Bagdøren på maskinen må kun åbnes/lukkes og justeres når PTO akslen er frakoblet traktoren, håndbremsen er trukket, motoren er stoppet og tændingsnøglen er fjernet.
2. Der må aldrig være personer bagved klipperen, på klipperen eller omkring klipperen når den er i funktion og dette gælder i særdeleshed hvis der køres med bagdør i åben situation, da genstande fra maskinen kan ramme og forårsage skade eller død.



Sikkerhed på alle tidspunkter:

Manualen læses grundigt og instruktionerne i denne vejledning skal forstås før betjening. Alle instruktionerne på sikkerhedsetiketterne skal læses inden brug af maskinen.

Personer som ikke har læst og forstået indholdet i denne manual, må IKKE betjene maskinen. Alle skal have læst og forstået manualen inden brug.

- Operatøren bør være bekendt med alle funktioner på maskinen.
- Betjening sker fra førersædet.
- Sørg for at alle afskærmninger og skjolde er på plads og sikret, inden du betjener maskinen.
- Lad ikke traktor eller slagleklipperen køre uden opsyn mens motoren kører
- Afmontering af slagleklipperen i mens traktoren kører, kan forårsage alvorlig personskade eller død.
- Stå ikke mellem traktoren og slagleklipperen.
- Hold hænder, fødder og tøj væk fra motordrevne dele.
- Bær tætsiddende tøj for at undgå indvikling med bevægelige dele.
- Hold øje med ledninger, træer mv. når du hæver slagleklipperen. Sørg for, at alle personer er fri af arbejdsområdet.
- Pas på med ikke at dreje for skarpt med traktoren, da det kan få hjulene til at lette. Dette kan resultere i ulykker og skade både på personer og på maskinen.
- Hav aldrig passagerer på maskinen

Hold øje med sikkerhedsadvarselssymbolerne!

Sikkerhedsadvarselssymbolerne angiver at der er en potentiel fare for den personlige sikkerhed og ekstra sikkerhedsforanstaltning skal træffes. Når du ser advarselssymbolet, skal du være opmærksom og omhyggelig læse den meddelelse, der følger den. Risikostyring og forebyggelse af ulykker er afhængig af bevidsthed, bekymring, forsigtighed og korrekt uddannelse af personale, der arbejder med maskinen, også under transport, vedligeholdelse og opbevaring af denne.

Vær opmærksom på signal ord:

Et signal ord fortæller noget om niveauet for faren.

FARE: Indikerer en farlig situation, som, hvis den ikke undgås, vil resultere i død eller alvorlig personskade. Dette signalord er begrænset til de mest ekstreme situationer, typisk til maskinkomponenter som, af funktionens skyld, ikke kan afskærmes.

ADVARSEL: Angiver en potentielt farlig situation, som, hvis den ikke undgås, kan resultere i død eller alvorlig personskade, og omfatter fare, når skjoldene er fjernet. Den kan også anvendes til at advare mod usikre fremgangsmåder.

FORSIGTIGHED: Angiver en potentielt farlig situation, som, hvis den ikke undgås, kan resultere i mindre eller moderat personskade. Den kan også anvendes til at advare mod usikre fremgangsmåder.

For din egen beskyttelse:

Læs og forstå manualen og alle sikkerhedsetiketterne!

Nedlukning og opbevaring:

Sænk maskinen til jorden, sæt traktoren i parkeringslås, sluk motoren, og tag tændingsnøglen. Løsgør og opbevar maskinen i et område hvor børn ikke leger og hvor der normalt ikke er aktivitet. Sikker maskinen ved hjælp af blokke og støtter.

Brug sikkerhedslys:

Ved transport med slagleklipperen, er det vigtigt at bruge de lygter og lys som er krævet ifølge de offentlige love. Brug især lys ved transport af maskinen om natten!

Blinkende advarselygter og blinklys anbefales ved transport på offentlig veje.

Transport sikkerhed:

- Overhold statslige og lokale love.
- Maksimal transport hastighed med slagleklipperen er 20 km/t. Overskrid ikke denne hastighed. Kør aldrig med en hastighed, som ikke tillader strækkelig kontrol med styring og stop. Bløde og ujævne terræner kræver lavere hastighed end normalt.
- Pludselig bremsning kan forårsage at den trukket slagleklipper bevæger sig pludseligt
- Brug følgende maksimale hastighed:
20 km/t, når vægten er mindre end eller lig med vægten af traktoren.
10 km/t, når vægten er mere end vægten af traktoren.

- **VIGTIGT:** Du må ikke trække slagleklipperen, hvis den er mere end det dobbelte af vægten for traktoren.

Hav ikke passagerer på slagleklipperen:

Passagerer kan bloker førerens syn og kan derfor ikke se hvor der bliver kørt. Tillad aldrig passagerer på slagleklipperen.

Praktisk sikkerhedsvedligeholdelse:

- Forstå vedligeholdelsesprocedurerne inden du begynder på vedligeholdelsen. Brug sikkert og godkendt værktøj til vedligeholdelsen. Læs manualen for mere information angående vedligeholdelsen.
- Vedligeholdelsen skal altid foretages i et tørt rum.
- Sænk maskinen til jorden, sæt traktoren i parkeringslås, sluk motoren og fjern tændingsnøglen, før du udfører vedligeholdelsen.
- Før vedligeholdelsen udføres skal alle dele være afkølet.
- Smør ikke dele ind i fedt eller olie i mens maskinen arbejder.
- Undersøg alle dele. Sørg for, at alle dele er i god stand og at de er korrekt installeret før brug af maskinen.
- Fjern ophobning af fedt, olie og/eller svans.
- Fjern alt værktøj og ubrugte dele fra maskinen før brug.

Forberedelse i tilfælde af et nødstilfælde:

Vær forberedt hvis der forekommer ild. Hav altid en ildslukker og en førstehjælpskasse i nærheden hvor der arbejdes. Hav også numre på læge, ambulance og hospital i nærheden.

Hav altid beskyttelsestøj/udstyr på, når der arbejdes med maskinen:

- Bær altid tøj egnet til jobbet. Undgå løstsiddende tøj.
- Langvarig udsættelse for kraftig støj kan forårsage nedsat hørelse eller høretab. Bær egnet høreværn såsom høreværn og ørepropper.

Undgå væsker på kroppen:

- Udstrømmende væske under tryk kan trænge gennem huden og forårsage alvorlig skade.
- Undgå fare ved at aflaste trykket, før du frakobler hydrauliske linjer.
- Brug et stykke papir eller pap, ikke kropsdele, for at tjekke efter formodede utætheder.
- Bær beskyttelseshandsker og sikkerhedsbriller, når der arbejdes med hydrauliske systemer.
- Hvis der sker en ulykke, skal du omgående søge lægehjælp. Alle væsker, der kommer i kontakt med huden skal behandles inden for et par timer!

Sikkerhedsetiketter:

Din slagleklipper er udstyret med en masse sikkerhedsetiketter. De er designet til at hjælpe dig sikkert med betjeningen af din maskine. Læs og følg anvisninger.

1. Hold alle sikkerhedsetiketter rene og læselige.
2. Udskift alle beskadigede eller manglende etiketter. Hvis du vil bestille nye etiketter, skal du kontakte DK-TEC.
3. Ved bestilling af nye dele til din maskinen, sørg da for at få de korrekte sikkerhedsetiketter med.
4. Der henvises til dette afsnit for korrekt etikette placering. For at sætte nye etiketter på:
 - A. Rens området hvor etiketten skal placeres.
 - B. Spray sæbevand på overfladen, hvor etiketten skal placeres.
 - C. Tag den klæbende bagside af etiketten. Tryk fast på overfladen.
 - D. Pres alle luftbobler ud med kanten af et kreditkort eller ved brug af noget pap.

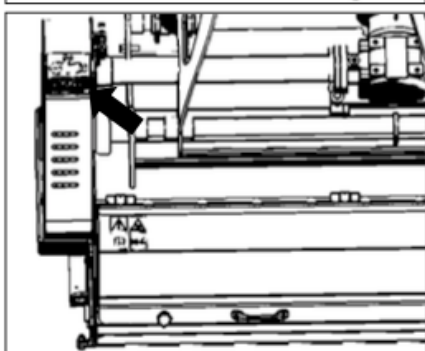
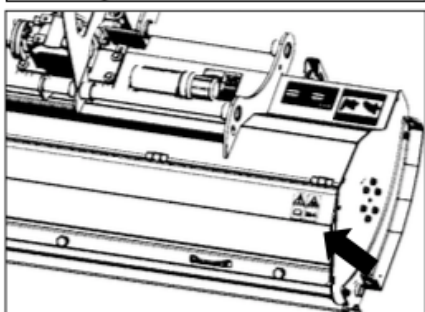
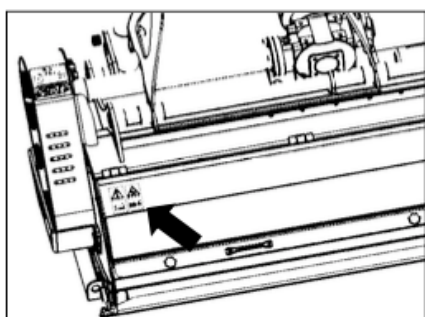

5 KG - MAX 5mm

Tjek spændingen på remmene. Ved under 5 kg må remmene ikke være trykket over 10 mm. Efter 1-2 timers arbejde, vil remmene blive løse og skal derefter tjekkes og strammes efter behov. Derefter skal remmene tjekkes efter 20 timers arbejdes.

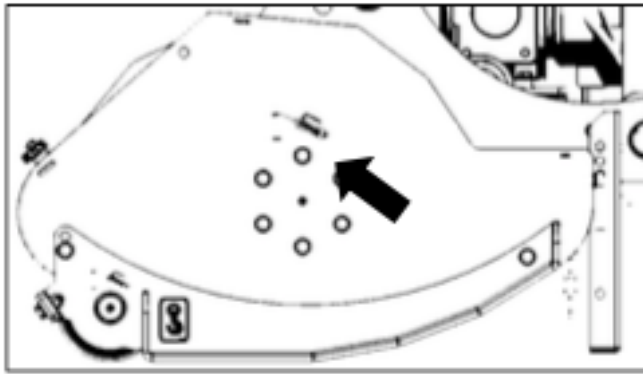

Løftekrogen

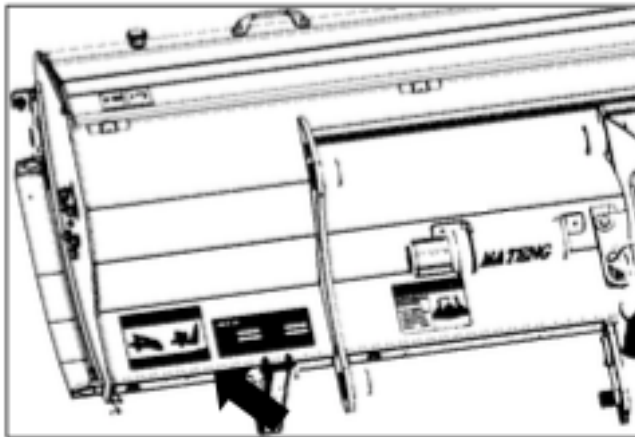

FARE: roterende knive

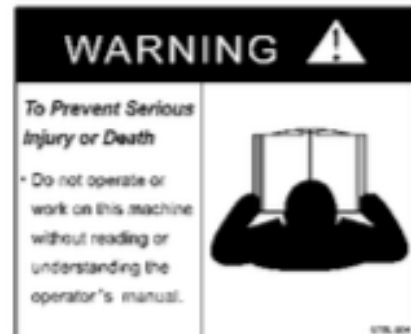
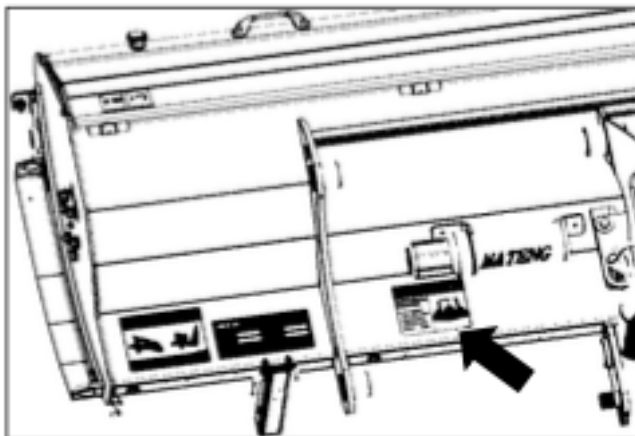

Læs altid brugermanualen før arbejdet begynder.

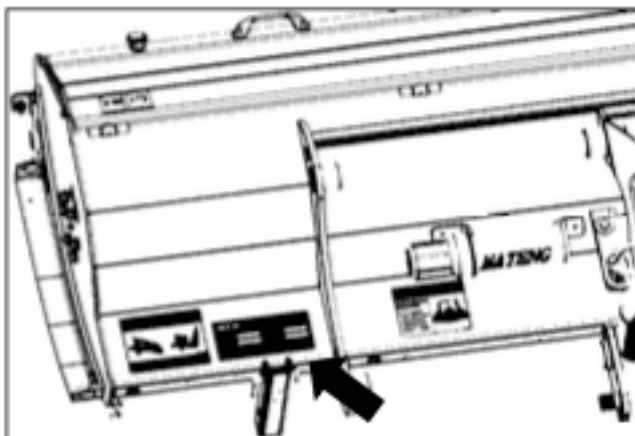

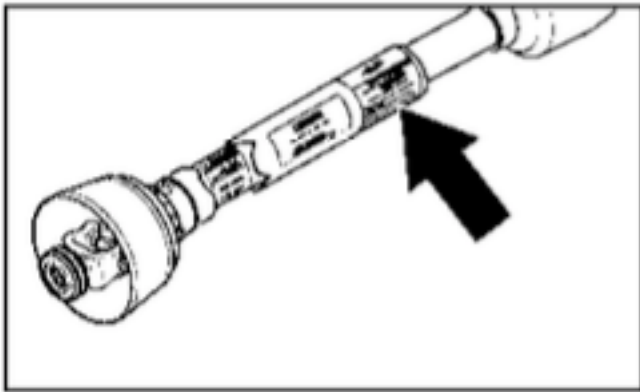

FARE, Roterende aksel. Kontakt med denne kan medføre død - HOLD AFSTAND
 Betjen ikke maskinen uden:

- Alle aksler og traktorer skjolde er rigtig på plads
- Akslen er monteret i begge ender
- Aksel skjolde drejer frit på akslen

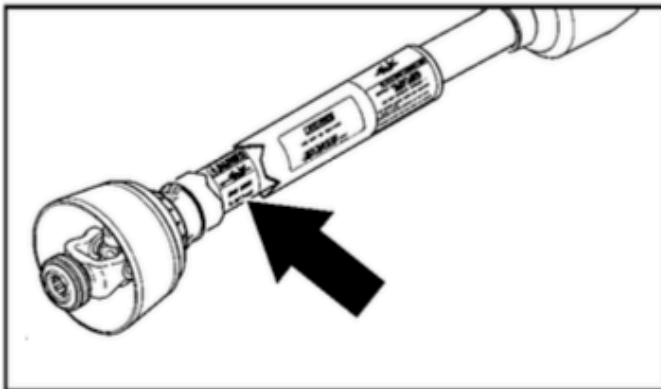

FARE! Sikkerhedsskjold er ikke på plads.
 Betjen ikke maskinen

Sikkerhed ved bagdøren

1. Bagdøren på maskinen må kun åbnes og justeres når PTO akslen er frakoblet traktoren, håndbremsen er trukket, motoren er stoppet og tændingsnøglen er fjernet.
2. Der må aldrig være personer bagved klipperen, på klipperen eller omkring klipperen når den er i funktion og dette gælder i særdeleshed hvis der køres med bagdør i åben situation, da genstande fra maskinen

 **ADVARSEL**

1. Bagdøren på maskinen må kun åbnes/lukkes og justeres når:
 - Håndbremsen er trukket
 - Motoren er stoppet
 - Tændingsnøglen er fjernet
 - PTO akslen er frakoblet traktoren
2. Der må aldrig være personer bagved klipperen, på klipperen eller omkring klipperen når den er i funktion og dette gælder i særdeleshed hvis der køres med bagdør i åben situation, da genstande fra maskinen kan ramme og forårsage skade eller død.
3. Maskinen må ikke modificeres!



- Pas på varme dele – rør aldrig ved varme dele. Det kan forårsage brændmærker
- Pas på skarpe dele, såsom knivene.
- Opbehold dig aldrig under maskinen
- Stå aldrig mellem maskinen og traktoren
- Læs altid brugermanualen før brug.
- Pas på flyvende genstande



Der skal være minimum 70 meter mellem klipperen og andre personer, når klipperen er i funktion

Brug af denne manual:

Denne brugsanvisning er designet til at gøre dig fortrolig med sikkerhed, drift, justeringer og vedligeholdelse af din maskine. Læs denne vejledning og følg anbefalingerne for at sikre en sikker og effektiv drift.

Oplysningerne i denne vejledning var gældende på tidspunktet for trykning. Nogle dele kan ændre sig lidt.

Ved bestilling af en ny betjeningsmanual, kontaktes dk-tec. Manualer kan også findes på dk-tec's hjemmeside: www.dk-tec.dk.

Sprogbrug i manualen:

"Højre" eller "Venstre", som anvendt i denne manual er bestemt i forhold til hvis man sidder på traktoren og vender mod kørselsretningen, medmindre andet er anført.

Definitioner:

Bemærk: henvender sig til en vigtig information som operatøren skal være opmærksom på.

Vigtig: Et særlig punkt af oplysninger relateret til dets foregående emne. Hensigten er, at disse oplysninger bør læses og forstås, før arbejdet fortsættes.

Hvis reparation af dele er nødvendigt, kontaktes dk-tec. Dk-tec har uddannet personale, reservedele og udstyr, der er nødvendigt for at servicere maskinen. Hvis nogle deles skal udsiftes, er det vigtigt at du kun bruger reservedele fra dk-tec. Overholdes dette ikke, bortfalder garantien.

Betjeningsvejledning

Tjekliste før start af maskinen

Farekontrol og ulykkeforebyggelse er afhængig af bevidsthed, bekymring, forsigtighed og korrekt træning involveret i betjening, transport, opbevaring og vedligeholdelse af slagleklipperen. Derfor er det absolut essential at ingen betjer maskinen uden først at have læst, fuldt forstået, og er blevet fuldstændig bekendt med denne vejledning. Sørg for, at operatøren har læst og været ekstra opmærksom på følgende punkter:

- Vigtige sikkerhedsinformationer
- Betjeningsinstruktioner
- Vedligeholdelse & Smøring

Sørg for, at operatøren har gennemført betjenings-tjeklisten nedenfor.

✓	Tjek
	Læs og følg alle sikkerhedsinformationer nøje.
	Sørg for at alle sikkerhedsskjolde er på plads før brug af maskinen.
	Læs og overhold alle tilpasningspunkterne
	Læs og overhold alle betjeningsinstruktionerne.
	Læs og overhold alle vedligeholdelsespunkterne.
	Læs og overhold alle smøringinstruktionerne.
	Sørg for at alle gearkasser er ordentlig smurt
	Tjek slagleklipperen jævnlige for løse bolte og møtrikker. Sørg for at alle bolte og møtrikker er spændt ordentligt. Sørg især for at alle bolte og møtrikker omkring slaglerne er ordentlig spændt.

Procedure for nedlukning af traktoren

Det er vigtigt at traktoren er korrekt slukket før der foretages inspektion, vedligeholdelse eller justeringer af slagleklipperen eller traktoren.

1. Parker traktoren på en plan overflade – arbejd ikke med en traktor som står ustabil!
2. Sæt traktoren i parkeringslås og så parkeringsbremsen til.
3. Frigør PTO
4. Sluk motoren og flyt tændingsnøglen.
5. Vent indtil PTO er helt stoppet før slagleklipperen frakobles helt fra traktoren.
6. Bær altid sikkerhedsbriller under denne fase.

Transport:

BEMÆRK: Slå altid PTO fra, før slagleklipperen hæves til transportposition.

- Når slagleklipperen er hævet til transportstilling, vær da sikker på at PTO ikke er i kontakt med traktor eller slagleklipperen. Justér og sæt traktorens 3-punktsophæng løftehøjde så PTO ikke er i kontakt med slagleklipperen i hævet position.
- Sørg for at reducere traktorens kørehastighed, når der drejes, og at der efterlades nok plads, så slagleklipperen ikke kommer i kontakt med bygninger, træer eller hegn mv.
- Vælg en sikker grundkørehastighed ved transport. Når der køres på veje, så køør, så hurtigere kørende køretøjer kan passere dig sikkert.
- Når du kører på ujævnt eller kuperet terræn, så sæt traktoren i et lavere gear.

Sikkerheds information

FARE

Tilkobl ikke traktorens PTO i mens transmissionen tilkobles eller afmonteres eller hvis der står en person tæt på transmissionen. Personen, eller personens tøj kan blive viklet ind i transmissionen og udgøre seriøs skade eller død.

FARE

Slagleklippere har evnen til at løsrive objekter ved høj fart hvis sikkerhedsskjolde ikke sidder rigtig på plads.

FARE

Gearkassen og transmissions sikkerhedsskjolde skal være sikkert og ordentlig på plads når slagleklipperen betjenes for, at undgå skade eller død.

FARE

Betjen ikke slagleklipperen hvis transmissionen er gået i stykker. Transmission kan gå i stykker i mens den arbejder ved høj fart og derved udgøre skade eller død for personer for tæt på. Brug derfor aldrig slagleklipperen når den er i stykke. Vent til maskinen er blevet repareret.

FARE

Transporter aldrig personer på slagleklipperen. Passagerer kan falde af maskinen eller blive viklet ind i maskinen og dermed udgøre skade eller død.

FARE

Kør ikke på stejle stigninger, hvor traktoren kan vælte, hvilket kan medfører alvorlig skade eller død. Læs i traktorens manual for acceptabel hældninger, som traktoren er i stand til at køre over.

FARE

Brug ikke slagleklipperen til at løfte eller bære genstande med. Løft af genstande kan medføre skade på slagleklipperen, alvorlig kropsskade eller dødsfald.

FARE

Brug ikke slagleklipperen som arbejdsplatform. slagleklipperen er ikke konstrueret eller beskyttet til dette. Brug af slagleklipperen som arbejdsplatform kan medføre alvorlig skade eller død.

ADVARSEL

Sluk altid PTO, træk i parkeringsbremsen, sluk motoren, fjern tændingsnøglen og vent til, at knivene kommer til et fuldstændigt stop før frakobling fra traktoren.

FORSIGTIG

Overbelastning af PTO eller maskinskader må ikke opstå. Denne slagleklipper er konstrueret til kun at blive brugt med en traktor med 540 RPM omdrejninger.

Arbejdsinstruktioner

1. Hold arbejdsområdet rent for genstande og affald, som kan blive samlet op og kastet af slagleklipperen. Brug ikke slagleklipperen på stenet jord.
2. Gør følgende maskinkontrol, inden du bruger slagleklipperen:
 - Alle tilslutningsstifter skal sikres.
 - Alle skærme skal være på plads og sikret.
 - Alle bolte og låsemøtrik skal være til stede og tætte.
 - Sørg for, at slaglerne ikke er brudt eller sidder løse.

Betjeningsvejledning:

Korrekt vedligeholdelse og justeringer er nøglen til lang levetid for maskiner. Med omhyggelig og systematisk inspektion af slagleklipperen, kan dyr vedligeholdelse, tid og reparation spares væk.

Før du begynder at klippe, skal følgende eftersyn udføres:

1. Kontrollér olieniveauet i gearkassen
2. Kontroller, at alle stik i gearkassen er blevet udskiftet og strammet ordentligt.
3. Sørg for at alle slagleklipperens knive, bolte og møtrikker er spændte
4. Vær sikker på at alle afskærmninger og skjolde er på plads og sikre.
5. Smør PTO aksel og alle andre smørenipler.
6. Ryd det område, der skal klippes for sten, grene og andre fremmed genstande.
7. Sænk slagleklipperen til jorden. Indstil gashåndtaget på traktoren til ca. 1/4 åben. Tilkobl PTO så knivene starter med at rotere.
8. Betjen med 540 rpm PTO. Første gang slagleklipperen bruges, køres der først med en langsom hastighed fremad og herefter øges hastigheden indtil den ønskede hastighed er nået – Men overhold de max 540 PTO omdrejninger.
9. Slaglens vil skære bedre med hurtig klinge hastighed end ved reduceret klinge hastighed.
10. Efter slåning af de første 15 meter, stoppes arbejdet og det kontrolleres, at slagleklipperen er justeret korrekt
11. Tilkobl ikke PTO mens slagleklipperen er i helt hævet position. Tilkobl ikke PTO ved fuld gas.
12. Tillad aldrig personer eller dig selv at være for tæt på slagleklipperen når den er i arbejde.

13. Tjek periodisk for fremmed objekter som kan sidde fast i rotorskaflet og fjern dem når PTO er frakoblet, og traktoren er slukket samt tændingsnøglen er fjernet.

Generel betjeningsinstruktioner

Det er nu tid til at lave en løbende betjeningssikkerhedskontrol. Hvis du på et hvilket som helst tidspunkt under denne sikkerhedskontrol konstaterer en fejl i enten slagleklipperen eller i traktoren, skal du straks slukke traktoren, fjerne tændingsnøglen og foretage nødvendige reparationer eller justeringer, inden du fortsætter arbejdet.

Sørg for, at traktorens parkeringsbremse er tilkoblet, traktorens PTO er frakoblet, og at slagleklipperen hviler på jorden. Start traktoren, og træk derefter traktorens gashåndtag indtil motoren er ved lav tomgang. Med traktorens bageste hydrauliske løftehåndtag skal du hæve slagleklipperen til transportpositionen, og sørg for, at PTO akslen ikke kommer i kontakt med slagleklipperen. Sænk maskinen til klippeposition, og med traktorens motor med stadig lav tomgang, tilkobl PTO'en. Hvis alt går glat på dette tidspunkt, øges motoromdrejningstallet, indtil traktorens motor når fuld PTO-driftshastighed, som vil være 540 omdr./min. Løft langsomt slagleklipperen til transporthøjde for at sikre, at transmissionen ikke binder eller snyder. Derefter returneres motoren til lav tomgang, PTO frigøres, og de justerbare stropper på traktorens hydrauliske løftestangskontrolkonsol placeres, så slagleklipperen konsekvent kan returneres til samme klippe- og transporthøjde.

Du er nu klar til at flytte slagleklipperen til det sted hvor arbejdet kan begyndes. På dette tidspunkt skal du have inspiceret området, så du er bekendt med, om det er relativt fri for fremmedlegemer og usynlige genstande. Antag aldrig et område er frit for fremmedlegemer. I tilfælde af at du rammer et fremmedlegeme, skal du straks stoppe traktoren og slagleklipperen for at inspicere rotoren og foretage eventuelle nødvendige reparationer, inden du genoptager arbejdet. Det betaler sig at inspicere et nyt område og at udvikle en plan, før du klipper det.

Normal arbejdshastighed vil være mellem 3-8 km/t, og du skal opretholde traktorens PTO-hastighed for at producere et rent snit, så sørg for at vælge et traktorgear og rækkevidde, der vil opretholde denne kombination. Generelt vil kvaliteten af klipningen være bedre ved lavere jordhastighed. Tættere græs kan skabe behovet for at bremse ned. Klip altid ned fra skråninger og undgå at klippe på stejle skråninger. På skråninger er kryds diagonal klipning optimalt for at forhindre, at traktoren og slagleklipperen vælter. Sænk farten i sving og undgå skarpe drejninger.

Nu er du forberedt og godt orienteret, så nu kan klipningen begynde. Reducer traktorens motoromdrejningstal, sørg for, at slagleklipperen er sat på jorden og i klippeposition, tilkobl PTO, hæv motoromdrejningen til den passende PTO-hastighed og begynd arbejdet. Operatørerne skal planlægge og vælge en klipperute, der giver mulighed for sikre sving. Prøv at øge eller formindske klippehastigheden for at bestemme effekten på skærekvaliteten. Med lidt øvelse vil du være tilfreds med hvad du og din slagleklipper kan gøre.

Tilpasning

FORSIGTIG

Træk håndbremse, sluk traktoren, fjern tændingsnøglen og frakobl PTO før du foretager tilpasninger på maskinen

FORSIGTIG

Støt altid slagleklipperen med ekstra støtte hvis det bliver nødvendigt at løfte klipperen fra jorden. Hvis slagleklipperen ikke støttes, kan den vælte og forårsage alvorlig skade på de personer som er i nærheden af maskinen.

Nivellering af slagleklipperen:

Niveaujusteringer foretages ved traktorens 3-punkts underarm og øverste midterforbindelse.

1. Parker traktoren og slagleklipperen på en flad, plan overflade.
2. Løft langsomt slagleklipperen med traktorens hydraulisk 3-punkts løft, indtil maskinen er ca. 1 til 2 "over jorden.
3. Sørg for, at underarmene er stabiliseret for at forhindre overdreven sidebevægelse.
4. Placer et spiritniveau på topdækslet, der løber fra venstre til højre og juster en af de nedre 3-punkts arme op eller ned, indtil slagleklipperen er lige fra venstre til højre.
5. Juster traktorens øverste midterforbindelse for at placere den øverste hitch pin lodret over eller lidt bag de nederste hitch pin.
6. Kør langsomt traktorens 3-punkts hydrauliske styring op og ned for at kontrollere afstanden mellem dæk, ramme, trækstang osv.

Justering af remmene:

ADVARSEL:

Kraftig spænding på kileremmen kan medføre for tidlig sammenbrud af kileremmen og drivdelene. Kraftig spænding på kileremmen kan også medføre sikkerheds risiko for operatøren eller omkringstående.

Kileremmen skal tjekkes efter de første 20 timers arbejde og derefter ved hver 40 timers brug

Løsn skrue A og B som låser støtteskaftet og løsn møtrikken C.

Løsn skruerne som låser gearkassen til monteringspladen D.

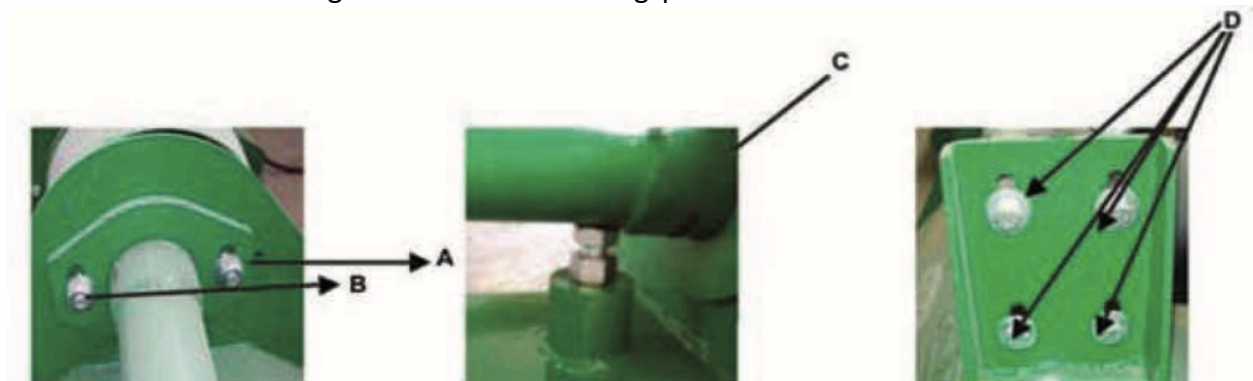

Juster remspændingen. Den korrekte spænding er opnået når remmen ikke kan trykkes mere ca. 10 mm ind. (se billedet nedenfor)

Brug et lige stykke træ/kant for at sikre, at remmene er lige og kan køre ordentlig rundt.

Sæt sikkerhedsskjoldet på igen og stram boltene godt før betjening af maskinen.



Skal kunne trykkes
ca. 10 mm ind.



Skal være på linje
med træstykket.

Justering af klippehøjden:

Maskinens klippehøjde afhænger af positionen af justeringspladen

1. Fjern de bolte, der fastgør rullen på begge sider.
2. Løft eller sænk begge sider af rullen samtidigt.
3. Skift bolte og efterspænd.
4. Inspekter slaglerne for at sikre at de ikke rør jorden. Hvis det er nødvendigt, så juster slagleklippehøjden for at få slaglerne væk fra jorden.

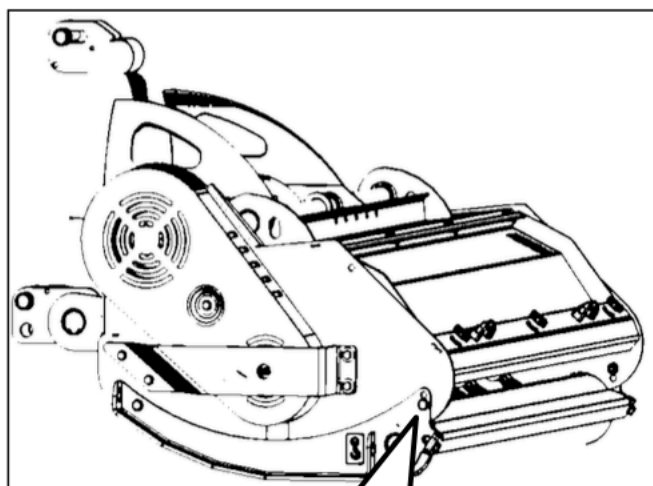

The depth of work
adjustment

Dybden af arbejdsjustering

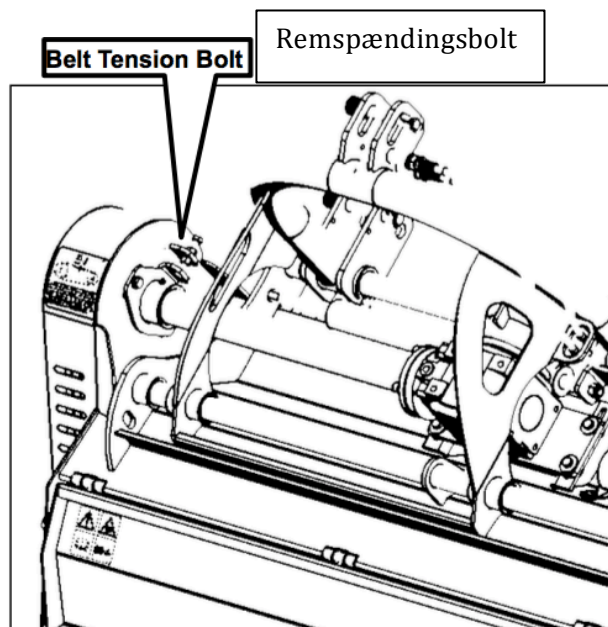

Belt Tension Bolt

Remspændingsbolt

Udskiftning af knivene:

Tjek periodisk slaglerne for at sikre at de har gode arbejdsforhold og er ordentlig sikret til rotoren. Udskift de slagler som er ødelagte.

VIGTIGT: Sørg for, at kniven har den samme længde som de andre på slagleklipperen. Dette vil holde rotorens rotation afbalanceret.

Slaglen har en knusende kant på både de forreste og bageste kanter. Når forkanten slides, drejes det eksisterende par slagler omkring 180 grader og geninstalleres.

1. Fjern bolt og møtrik.
2. Fjern gammel slagle eller drej eksisterende slagle 180 grader
3. Installer ny slagle eller den gamle drejet slagle og eksisterende bolt.
4. Fastgør med møtrik

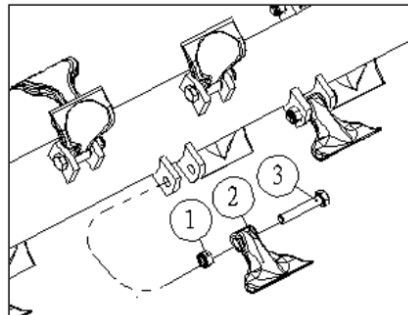
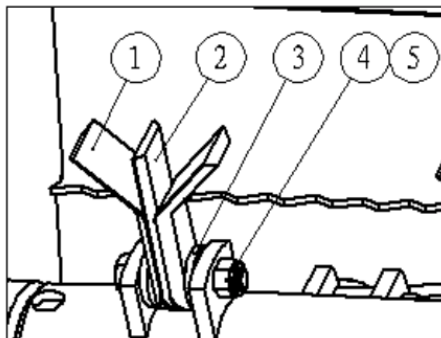

Vedligeholdelse og smøring

Opbevaring

Det er en god praksis at rense for det snavs og fedt, der måtte være ophobet sig på slagleklipperen, og at inspicere og foretage nødvendige reparationer, inden du parkerer maskinen ved slutningen af arbejdstiden og ved opbevaring i længere perioder. Dette vil medvirke til at sikre, at slagleklipperen er klar til brug næste gang du skal bruge den.

FARE

Frakobl altid hoved transmissionen fra traktorens PTO and sikre at klipperen er i en position med sikker støtte, før servicering under slagleklipperen

1. Fjern eventuelt snavs og fedt som er blevet opsamlet på slagleklipperen og vask derefter overfladen grundigt med en haveslange.
2. Kontroller rotorbladet og knivboltene for slitage og udskift om nødvendigt.
3. Undersøg slagleklipperen for løse, beskadigede eller brugte dele og juster eller udskift efter behov.
4. Mal dele, hvor maling er slidt eller ridset for at forhindre rust. Spørg DK-TEC for hvilken maling der skal bruges.
5. Udskift alle beskadigede eller manglende etiketter.
6. Der kan også påføres et let lag olie eller fedt på områder, hvor maling er slidt af for at minimere oxidation.
7. Smør som beskrevet under "Smøringspunkter".
8. Opbevar slagleklipperen på et plant underlag og på et rent og tørt sted. Opbevaring af maskinen indenfor reducerer vedligeholdelsen og sikrer længere levetid. Placer maskinen på en flad overflade, med jackstativer sænket til en passende 3-punkts højde. Sørg for, at hovedrammen er stabil.
9. Opbevar transmissionen fra jorden.

Smøringspunkter

Beskrivelse af ikonerne:

Lubrication Legend	 Multi-purpose spray lube	 Multi-purpose grease lube	 Multi-purpose oil lube	 50 hrs	Intervals in hours at which lubrication is required
--------------------	--	---	--	--	---

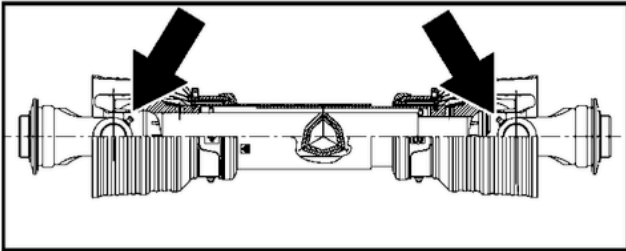

PTO akslen
Smøringstype: Multi-purpose grease

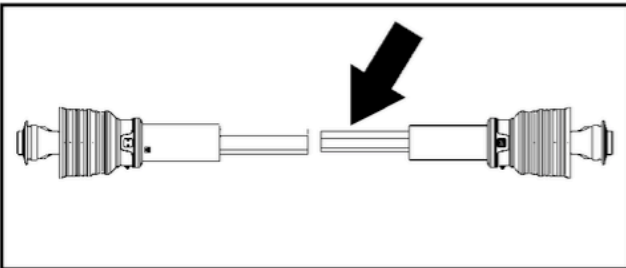

Transmissionen
Smøringstype: Multi-purpose grease

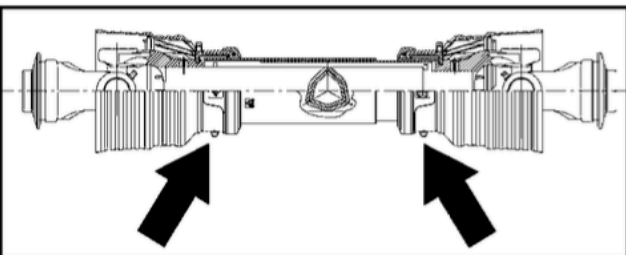

Indre slaglejer
Smøringstype: Multi-purpose grease



Vedligeholdelse af gearkassen

Gearkassen som er brugt på denne slagleklipper vil give mange problemfrie år med minimal vedligeholdelseskrav. Vedligehold gearkassen på følgende måde:

Olie niveauet:

- Fjern niveauskruen som vist på tegningen.
- Påfyld gearolie indtil det kommer ud af niveauskruen.
- Sæt niveauskruen på igen.

VIGTIGT! Tjek kun olieniveauet når gearkassen er helt kold og slagleklipperen står på et plant område.



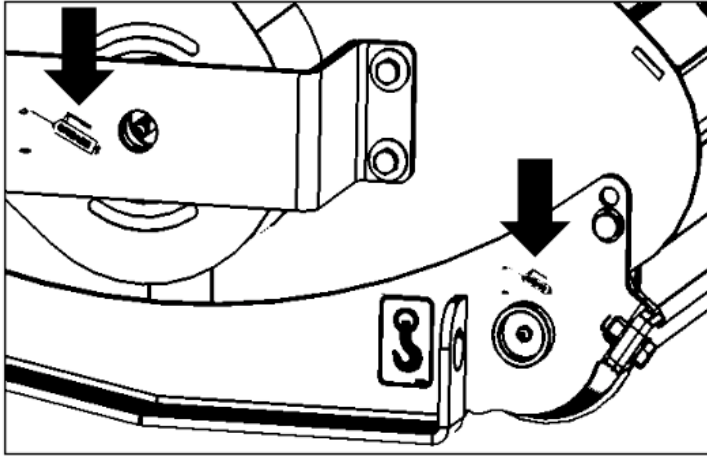

Akseltapeje
Smøringstype: Multi-purpose grease

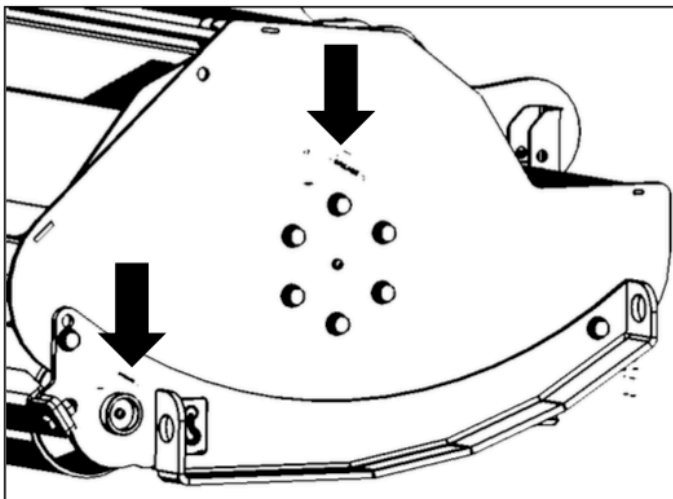

Akseltapeje
Smøringstype: Multi-purpose grease

Andre DK-TEC varer



 **WESSEX**
INTERNATIONAL

 **SWEEP** EX

 **SNOW** EX

Find os på www.dk-tec.dk eller på facebook 

 **DK-TEC A/S**
Ærøvej 8 - 5800 Nyborg - Tlf. 66 12 82 22
www.dk-tec.dk

**Find reservedele/partslist for
din vare på www.dk-tec.dk
under selve maskinen.**