

FJÓRhjóra snjóblásari Leiðarvísir

Þýðing á upprunalegu
handbókinni

Gerð: fjórhjól snjókastari
130



LESID ALLTAF LEIÐBEININGAR ÁÐUR EN VÉLIN er notuð

DK·TEC

Efnisyfirlit

Öryggisráðstafanir	3
Öryggið er alltaf í fyrirrúmi	3
LEIÐBEININGAR um ÖRYGGI BÚNAÐA	3
UNDIRBÚNINGUR	4
NOTA	5
Fjarlægðu stíflu í stútnum	6
VIÐHALD OG GEYMSLA	6
ÖRYGGISÞJÁLFUN	7
FLUTNINGARÖRYGGI	7
Öryggismerki og módelmerki	8
Öryggismerki	8
Öryggismerki	9
VÖRULEIKNING	10
Vélarforskrift	10
Auðkenning véla	11
UPPPAKKING	12
VÖRUYFIRLIT	13
SAMSETNING OG UPPSETNING	14
Föst krappi Tenging	14
Samkoma	15
Fjórhjólateging	16
AÐGERÐ	20
Gátlisti fyrir aðgerð	20

Aðlögun og stjórn	20
Vél ræst	21
Byrjar	26
Snúningsátak.....	26
GEYMSLA & FLUTNINGAR.....	27
Geymsla.....	27
Samgöngur	27

Öryggisráðstafanir

Öryggið er alltaf í fyrirrúmi

Þú verður að tryggja að þú og allir aðrir sem munu stjórna, viðhalda eða vinna í kringum vélina þekkir notkunar- og viðhaldsferla og tengdar öryggisupplýsingar í þessari handbók. Þessi handbók hefur verið útbúin til að leiðbeina þér í gegnum allar nauðsynlegar aðgerðir sem tengjast þessari vél og gera þér viðvart um allar góðar öryggisvenjur sem ætti að fylgja vel eftir.

Vinsamlegast lestu notendahandbókina vandlega til að skilja virkni vélarinnar fyrir notkun. Rétt rekstur og viðhald mun gefa þér meiri framleiðslu skilvirkni og einnig draga úr rekstrarkostnaði og lengja endingartíma.

Varlega rekstur er besta tryggingin þín gegn slysum. Lestu þennan kafla vandlega áður en ökutækið og fylgihlutir eru notaðir. Ef eftirfarandi öryggisleiðbeiningum er ekki fylgt getur það leitt til alvarlegs líkamstjóns. Allir stjórnendur, sama hversu reyndir þeir eru, ættu að lesa þessa og aðrar handbækur sem tengjast ökutækinu og fylgihlutum áður en þær eru notaðar. Það er lagaskylda eiganda að leiðbeina öllum rekstraraðilum um örugga notkun aukabúnaðarins.

LEIÐBEININGAR um ÖRYGGI BÚNAÐA

1. Öryggi rekstraraðila og nærstaddra er eitt mikilvægasta áhyggjuefnið í hönnun og þróun búnaðar. En á hverju ári verða mörg slys sem hefði verið hægt að forðast með nokkrum sekúndum umhugsunar og varkárari umgengni við búnað. Þú sem rekstraraðili getur forðast mörg slys með því að virða eftirfarandi varúðarráðstafanir í þessum kafla. Til að forðast meiðsli eða dauða skaltu kynna þér eftirfarandi varúðarráðstafanir og krefjast þess við þá sem vinna með þér eða að þú fylgir þeim.
2. Til að veita betri yfirsýn gætu ákveðnar ljósmyndir eða skýringarmyndir í þessari handbók sýnt tæki með öryggishlíf fjarlægð. Hins vegar ætti aldrei að nota búnað í þessu ástandi. Haltu öllum hlífum á sínum stað. Ef nauðsynlegt reynist að fjarlægja hlífina til viðgerðar þarf að setja hlífina aftur upp fyrir notkun.
3. Skiptu um öryggis- eða leiðbeiningaplötu sem er ólæsileg eða vantar. Staðsetning slíkra öryggismerkja er tilgreind í þessari handbók.
4. Aldrei neyta áfengra drykkja eða lyfja sem geta skert árvekni eða samhæfingu meðan á þessum búnaði stendur. Ráðfærðu þig við lækinn þinn um notkun þessarar vélar á meðan þú tekur lyfseðilsskyld lyf.
5. **Lítill börn ættu undir engum kringumstæðum að fá að vinna með þennan búnað. Ekki leyfa fólki að nota eða setja þetta tæki saman fyrr en þeir hafa lesið þessa handbók og hafa þróað ítarlegan skilning á öryggisráðstöfunum og hvernig það virkar.** Skoðu öryggisleiðbeiningarnar með öllum notendum árlega.
6. Þessi búnaður er hættulegur börnum og fólki sem ekki kannast við notkun hans. Rekstraraðili

verður að vera ábyrgur, rétt þjálfaður einstaklingur sem þekkir vélar og er þjálfaður í virkni þessa búnaðar.

7. Ef vafi leikur á hæfni vélarinnar til að vinna verk eða gera það á öruggan hátt - **EKKI REYNA.**
8. Ekki má breyta búnaðinum á nokkurn hátt. Óviðkomandi breytingar geta leitt til alvarlegra meiðsla eða dauða og getur skaðað virkni og endingu búnaðarins.
9. Settu upp og tryggðu allar hlífar og hlífar áður en byrjað er eða notað.
10. Haltu höndum, fótum, hári og fötum frá hreyfanlegum hlutum.
11. Aldrei ræstu eða stjórnaðu vélinni nema þú situr á dráttarvélsætinu.
12. Hreinsaðu svæðið fyrir nærstadda, sérstaklega lítil börn, og dýr áður en þú byrjar.
13. Ekki setja hendur eða fætur undir vélina meðan hún er í gangi.
14. Hlutum getur kastast undan vélinni með nægum krafti til að slasa fólk alvarlega. Vertu í burtu frá vélinni þegar hún er í gangi. Haltu öðrum í burtu.
15. Skoðaðu öryggisleiðbeiningarnar með öllum rekstraraðilum árlega.

FYRIR NOTKUN



1. Skoðaðu vandlega svæðið þar sem aukabúnaðurinn á að nota og fjarlægðu hurðamottur, alla aðskotahluti og þess háttar.
2. Fyrir vélknúinn aukabúnað verða allar kúplingar að vera óvirkar og í hlutlausum áður en vélin er ræst



3. **Farið varlega með eldsneyti, það er mjög eldfimt**
 - Notaðu viðurkenndan eldsneytisílát.
 - Aldrei fylltu eldsneyti á gangandi eða heitri vél.
 - Fylltu eldsneytistank utandyra af mikilli varkárni. Fylltu aldrei á eldsneytistankinn innandyra.
 - Fylltu aldrei ílát inni í ökutæki, eða á vörubíl eða tengivagni með plastfóðri. Settu alltaf ílát á jörðu niðri, fjarri ökutækinu þínu, áður en þú fyllir þau.
 - Þegar það er hægt, fjarlægðu gasknúinn búnað úr vörubílnum eða tengivagninum og fylltu eldsneyti á jörðu niðri. Ef það er ekki mögulegt skaltu fylla slíkan búnað á kerru með færanlegum íláti frekar en frá bensínskammtara.
 - Haltu stútnum alltaf í snertingu við brún eldsneytisgeymis eða gámaops þar til eldsneytisfylling er lokið. Ekki nota opið tæki með stútlæsingu.
 - Settu eldsneytislókið tryggilega aftur á og þurrkaðu upp allt eldsneyti sem hellist niður.
 - Ef eldsneyti hellist á fötin þín skaltu skipta um fót strax.
4. **Ekki nota vélina við eftirfarandi aðstæður**

Ekki nota aukabúnaðinn án þess að vera í viðeigandi vetraryfirfötum. Forðist lausan fatnað sem getur festst í hreyfanlegum hlutum. Notaðu skófatnað sem bætir fótfestu þína á hálum flötum.
5. Leyfðu ökutækinu og fylgihlutum að aðlagast ytra hitastigi fyrir notkun.

6. Ekki leyfa fólki að sitja á vélinni.
7. Settu upp og tryggðu allar hlífar áður en byrjað er.
8. Notaðu viðeigandi heyrnarhlífar fyrir langvarandi útsetningu fyrir miklum hávaða.
9. Slökktu á vélinni, stöðvaðu og slökktu á vélinni, fjarlægðu kveikjulykilinn og settu hann í vasann, settu á handbremsuna og bíddu eftir að allir hreyfanlegir hlutar stöðvist áður en þú viðhaldar, stillir, gerir við eða tekur úr sambandi.
10. Hreinsaðu svæðið af fólki, sérstaklega litlum börnum, áður en tækið er notað.
11. Farið yfir öryggistengd efni árlega með öllu starfsfólki sem þarf til að sinna viðhaldi. Notaðu aldrei aukabúnað án þess að viðeigandi hlífar, plötur eða önnur öryggisbúnaður sé til staðar
12. Gakktu úr skugga um að vera alltaf með nauðsynlegan öryggisbúnað (gleraugu, hanska, grímu...) fyrir hverja vörutegund. Sjá kafla um rekstur.
13. Gakktu úr skugga um að þú sért alltaf með örugga drátt á ökutækinu með því að nota ráðlagðan aukabúnað (keðjur, fjórhjólabelti, mótvægi...). Sjá kafla um rekstur.
14. Gakktu úr skugga um að allir íhlutir séu rétt uppsettir. (driflína tryggilega fest og læst í báðum endum, belti rétt uppsett...)
15. Haltu alltaf um leikjasnúruna með þykkum leðurhönskum.
16. **Aldrei breyta aukabúnaði eða hlutum nema með skriflegu samþykki framleiðanda.**

AÐGERÐ

1. Ekki setja hendur eða fætur nálægt, undir eða innan í hluta sem snúast.
2. Farið varlega þegar ekið er á eða farið yfir malarvegi, gangbrautir eða vegi. Vertu meðvitaður um faldar hættur eða umferð. Ekki koma með farþega.
3. Eftir að hafa lent á aðskotahlut skal stöðva vélina/vélarnar, aftengja snúruna frá kerti/kerti og halda snúrunni í burtu til að koma í veg fyrir að hún ræst fyrir slysi. Skoðaðu fylgihluti vandlega með tilliti til skemmda og viðgerðarskemmda áður en vélin er endurræst og notuð.
4. Ef einingin byrjar að titra óeðlilega skaltu stöðva vélina og athuga strax orsökina. Titringur er almennt viðvörðun um vandræði.
5. Gerðu allar varúðarráðstafanir þegar þú skilur ökutækið eftir án eftirlits. Losaðu aflúttakið, láttu verkfærið lækka, settu skiptinguna í hlutlausan, settu handbremsuna í gang, stöðvaðu vélina og fjarlægðu kveikjulykilinn.
6. Ekki keyra vélina innandyra, nema þegar vélin er ræst og til að flytja inn eða út úr byggingunni. Ekki keyra vélina á geymslusvæði án loftræstingar þar sem gasið inniheldur kolmónoxíð sem er lyktarlaust, litlaus og getur valdið dauða.
7. Notaðu aldrei viðhengið þvert yfir brekkur, farðu frá toppi til botns. Farið varlega þegar búnaður er notaður í brekkum. Ekki reyna að aka í brattri brekku.
8. Aldrei þola áhorfendur á vinnusvæðinu.
9. Notaðu aldrei vélina á miklum flutningshraða á hálum flötum.
10. Ekki koma með farþega.

11. Taktu rafmagn af vélinni þegar hún er flutt eða ekki í notkun.
12. Notaðu aldrei vélina án góðs skyggni eða ljóss.
13. Haltu vélinni fjarri hitagjöfum eða eldi.
14. Aldrei höndla vindsnúrana eða krókinn meðan á spennu stendur.
16. Notaðu aðeins aukabúnað sem samþykktur er af framleiðanda snjókastarans (svo sem hjólkeðjur og þess háttar).
17. Notaðu aldrei snjókastara án góðs skyggni eða ljóss

Hreinsað stíflaðan stút:

Handsnerting við snúningshjólíð inni í losunarrennunni er algengasta orsök snjókastatengdra meiðsla. Notaðu aldrei höndina til að þrifa úttaksrennuna.

Hvernig á að tæma rennuna:

1. Snúðu snjókastaranum niður á jörðina og settu handbremsuna í gang.
2. Slökktu á vélinni og fjarlægðu lykлина!
3. Bíddu í 10 sekúndur til að ganga úr skugga um að allir hreyfanlegir hlutar séu hætt að hreyfast.
4. Aftengdu vírinn frá neistakertín(unum) og hafðu vírinn úr vegi til að koma í veg fyrir að hann ræst fyrir slysi.
5. Notaðu alltaf hreinsiverkfæri sem eru að minnsta kosti 60 cm að lengd, EKKI HENDUR.

VIÐHALD OG GEYMSLA

1. Við þrif, viðgerðir eða viðgerðir á ökutækinu og fylgihlutum skal tryggja að allir hreyfanlegir hlutar séu stöðvaðir. Fyrir bensínvélar, aftengið vírinn frá neistakertín(unum) og haldið vírnum frá leiðinni til að koma í veg fyrir að ræst sé fyrir slysi.
2. Athugaðu skútubolta, mótorfestingarbolta og aðra bolta með jöfnu millibili fyrir rétta þéttleika til að tryggja að snjókastarinn sé í öruggu vinnuástandi
3. Geymið aldrei vélknúinn aukabúnað með eldsneyti í eldsneytisgeymi inni í byggingu þar sem eru íkveikjugjafar, svo sem heitavatns- og rýmishitarar, þurrkarar o.s.frv. Leyfðu mótornum að kólna áður en hann er geymdur í girðingu.
4. Skoðaðu alltaf notendahandbókina þegar aukabúnaður og ökutæki eru geymd í langan eða ótilgreindan tíma.
5. Haltu við eða skiptu um öryggis- og leiðbeiningarmerkingar eftir þörfum.
6. Fyrir aukahluti fyrir veturinn (ef við á), hafðu vélina í gang í nokkrar mínútur eftir tæran snjó til að koma í veg fyrir að hlutar sem snúast frjósi.
7. Skoðaðu ökutækið og loftsíuna (ef við á) daglega. Hreinsaðu það eða skiptu um það eftir þörfum. Skiptu um olíu oftár þegar unnið er í rykugum aðstæðum. Sjá notendahandbók ökutækisins og fylgihluta.

ÖRYGGISÞJÁLFUN

1. Öryggi er aðal áhyggjuefni í hönnun og framleiðslu á vörum okkar.
2. Auk hönnunar og uppsetningar búnaðar er hættueftirlit og slysavarnir háð meðvitund, áhyggjum, varúð og réttri þjálfun starfsfólks sem tekur þátt í rekstri, flutningi, viðhaldi og geymslu þessa búnaðar.
3. Það hefur verið sagt: "Besti öryggisþátturinn er upplýstur, varkár rekstraraðili." Við biðjum þig um að vera slíkur rekstraraðili. Það er á ábyrgð rekstraraðila að lesa og skilja ALLAR öryggis- og notkunarleiðbeiningar í handbókinni og fylgja þeim. Forðast má slys.
4. Vinna með ókunnugum búnaði getur leitt til kærulausra meiðsla. Lestu þessa handbók fyrir samsetningu eða notaðu til að kynna þér vélina. Ef þessi vél er notuð af öðrum en þér sjálfum, eða hún er lánuð eða leigð, er það á ábyrgð eiganda vélarinnar að tryggja að fyrir notkun hafi stjórnandinn:
 - a. **Les og skilur notkunarleiðbeiningarnar.**
 - b. **Er leiðbeint um örugga og rétta notkun.**
6. Þjálfar allt nýtt starfsfólk og skoðaðu leiðbeiningar oft með núverandi starfsfólki. Gakktu úr skugga um að aðeins þjálfari einstaklingur noti vélina. Sá sem ekki hefur lesið og skilið allar notkunar- og öryggisleiðbeiningar er ekki hæfur til að nota vélina. Óþjálfari stjórnandi útsetur sjálfan sig og nærstadda fyrir hugsanlegum alvarlegum meiðslum eða dauða.
7. Lestu þessa notendahandbók vandlega. Kynntu þér vel stjórnþæki og rétta notkun ökutækisins og fylgihluta. Vita hvernig á að stöðva tækið og aftengja stjórnþækin fljótt.
8. Leyfið börnum aldrei að stjórna ökutækinu eða fylgihlutum. Leyfðu aldrei fullorðnum að stjórna ökutækinu eða fylgihlutum án viðeigandi leiðbeininga.
9. Enginn má stjórna ökutækinu eða fylgihlutum ölváður eða á meðan hann tekur lyf sem skerða skynfærin eða viðbrögðin.
10. Haltu vinnusvæðinu fjarri öllu fólki, sérstaklega litlum börnum og gæludýrum.

FLUTNINGARÖRYGGI

1. Lestu þessa notendahandbók vandlega. Kynntu þér vel stjórnþæki og rétta notkun ökutækis og snjókastara. Vita hvernig á að stöðva tækið og aftengja stjórnþækin fljótt.
2. Látið aldrei börn stjórna snjókastaranum eða ökutækinu. Leyfðu aldrei fullorðnum að stjórna snjókastara eða farartæki án viðeigandi leiðbeininga.
3. Enginn má stjórna ökutækinu eða snjókastaranum ölváður eða á meðan hann tekur lyf sem skerða skynfærin eða viðbrögðin.
4. Haltu vinnusvæðinu lausu við alla einstaklinga, sérstaklega lítil börn og gæludýr.
5. Fylgdu lögum ríkisins og sveitarfélaga sem gilda um öryggi og flutning véla á þjóðvegum.
6. Athugaðu hvort öll ljós, endurskinsmerki og aðrar kröfur um lýsingu séu uppsettar og í góðu lagi.
7. Ekki fara yfir öruggan aksturshraða. Hægðu ferðina fyrir gróft landslag og beygjur.

8. Ekki drekka og keyra.
9. Vertu öruggur og kurteis bílstjóri. Gefðu alltaf undan umferð á móti í öllum aðstæðum, þar með talið þröngar brýr, gatnamót o.s.frv. Gættu að umferð þegar ekið er nálægt eða farið yfir vegi.
10. Aldrei hleypa farþegum á vélina.

Öryggismerki og módelmerki

Öryggismerki

⚠ WARNING

TO AVOID PERSONAL INJURY:

- READ AND FOLLOW ALL INSTRUCTIONS AND SAFETY PRECAUTIONS IN OWNER'S MANUAL.
- KEEP HANDS, FEET AND CLOTHING AWAY FROM POWER DRIVEN PARTS.
- BEFORE LEAVING YOUR TRACTOR, LOWER AND DISENGAGE SNOWBLOWER, SET PARKING BRAKE, STOP ENGINE AND REMOVE IGNITION KEY.
- WAIT FOR ALL MOVING PARTS TO STOP BEFORE ADJUSTING, LUBRICATING, CLEANING OR UNCLOGGING SNOWBLOWER.
- KEEP THE AREA OF OPERATION CLEAR OF ALL PERSONS, ESPECIALLY SMALL CHILDREN & PETS.
- KEEP ALL GUARDS AND SHIELDS IN PLACE.

⚠ ATTENTION

POUR ÉVITER DES BLESSURES:

- LIRE LE MANUEL DU PROPRIÉTAIRE ET SUIVRE LES INSTRUCTIONS D'OPÉRATION ET DE SÉCURITÉ.
- GARDEZ LES MAINS, PIEDS ET VÊTEMENTS ÉLOIGNÉS DES ÉLÉMENTS MOBILES OU ROTATIFS.
- AVANT DE QUITTER VOTRE TRACTEUR, DÉBRAYEZ ET ABaissez LA SOUFFLEUSE, APPLIQUEZ LE FREIN DE STATIONNEMENT, ARRÊTEZ LE MOTEUR ET ENLEVEZ LA CLÉ D'IGNITION.
- ASSUREZ-VOUS QUE TOUTES LES PIÈCES MOBILES SONT ARRÊTÉES AVANT DE RÉPARER, AJUSTER, DE LUBRIFIER OU DE DÉBLOQUER LA SOUFFLEUSE.
- GARDEZ TOUTE PERSONNE PARTICULIÈREMENT LES ENFANTS ET LES ANIMAUX ÉLOIGNÉS DES LIEUX D'OPÉRATION.
- GARDEZ TOUS LES ÉCRANS PROTECTEURS EN PLACE.

⚠ DANGER



**TO AVOID SERIOUS INJURY:
KEEP HANDS, FEET & CLOTHING
AWAY FROM ROTATING AUGER
WHILE ENGINE IS RUNNING.**

**POUR ÉVITER DES BLESSURES GRAVES:
GARDEZ LES MAINS, LES PIEDS ET
LES VÊTEMENTS ÉLOIGNÉS
DE LA VIS SANS FIN LORSQUE
LE MOTEUR EST EN MARCHÉ**

⚠ DANGER



TO AVOID INJURY FROM DRIVE BELT:

- KEEP HANDS, FEET & CLOTHING AWAY.
- STOP ENGINE, REMOVE IGNITION KEY & WAIT FOR ALL MOVING PARTS TO STOP BEFORE COMING NEAR BELT.
- DO NOT ATTEMPT TO INSTALL OR REMOVE DRIVE BELT WITHOUT READING OWNER'S MANUAL.

ÉVITEZ LES BLESSURES PAR LA COURROIE:

- GARDEZ MAINS, PIEDS & VÊTEMENTS ÉLOIGNÉS.
- ARRÊTEZ LE MOTEUR, ENLEVEZ LA CLÉ DE CONTACT & ATTENDEZ QUE TOUTES LES PIÈCES MOBILES SOIENT ARRÊTÉES AVANT DE S'APPROCHER DE LA COURROIE.
- NE PAS TENTER D'INSTALLER OU D'ENLEVER LA COURROIE SANS LIRE LE MANUEL DU PROPRIÉTAIRE.

⚠ DANGER



**TO AVOID SERIOUS INJURY :
KEEP HANDS OUT OF THIS
DISCHARGE CHUTE WHILE
ENGINE IS RUNNING**

**POUR ÉVITER
DES BLESSURES GRAVES:
GARDEZ LES MAINS ÉLOIGNÉES
DE LA GOULOTTE LORSQUE
LE MOTEUR EST EN MARCHÉ**

⚠ WARNING

TO AVOID PERSONAL INJURY:

- READ AND FOLLOW INSTRUCTIONS AND SAFETY PRECAUTIONS IN OWNER'S MANUAL.
- DO NOT DRIVE AT MORE THAN 10 KM/HR WITH THE SNOWBLOWER IN RAISED POSITION.
- DO NOT DRIVE AT MORE THAN 3 KM/HR WITH SNOWBLOWER ON GROUND.
- DO NOT OPERATE ON SLOPES GREATER THAN 10%.
- APPROVED TIRE CHAINS ARE REQUIRED.

⚠ ATTENTION

POUR ÉVITER DES BLESSURES:

- LIRE LE MANUEL DU PROPRIÉTAIRE ET SUIVRE LES INSTRUCTIONS D'OPÉRATION ET DE SÉCURITÉ.
- NE PAS CONDUIRE À PLUS DE 10 KM/HR AVEC LA SOUFFLEUSE EN POSITION RELEVÉE.
- NE PAS CONDUIRE À PLUS DE 3 KM/HR AVEC LA SOUFFLEUSE ABAISSÉE AU SOL.
- NE PAS OPÉRER DANS UNE PENTE DE PLUS DE 10%.
- DES CHÂÎNES À PNEUS APPROUVÉES SONT REQUISES.

Öryggismerki

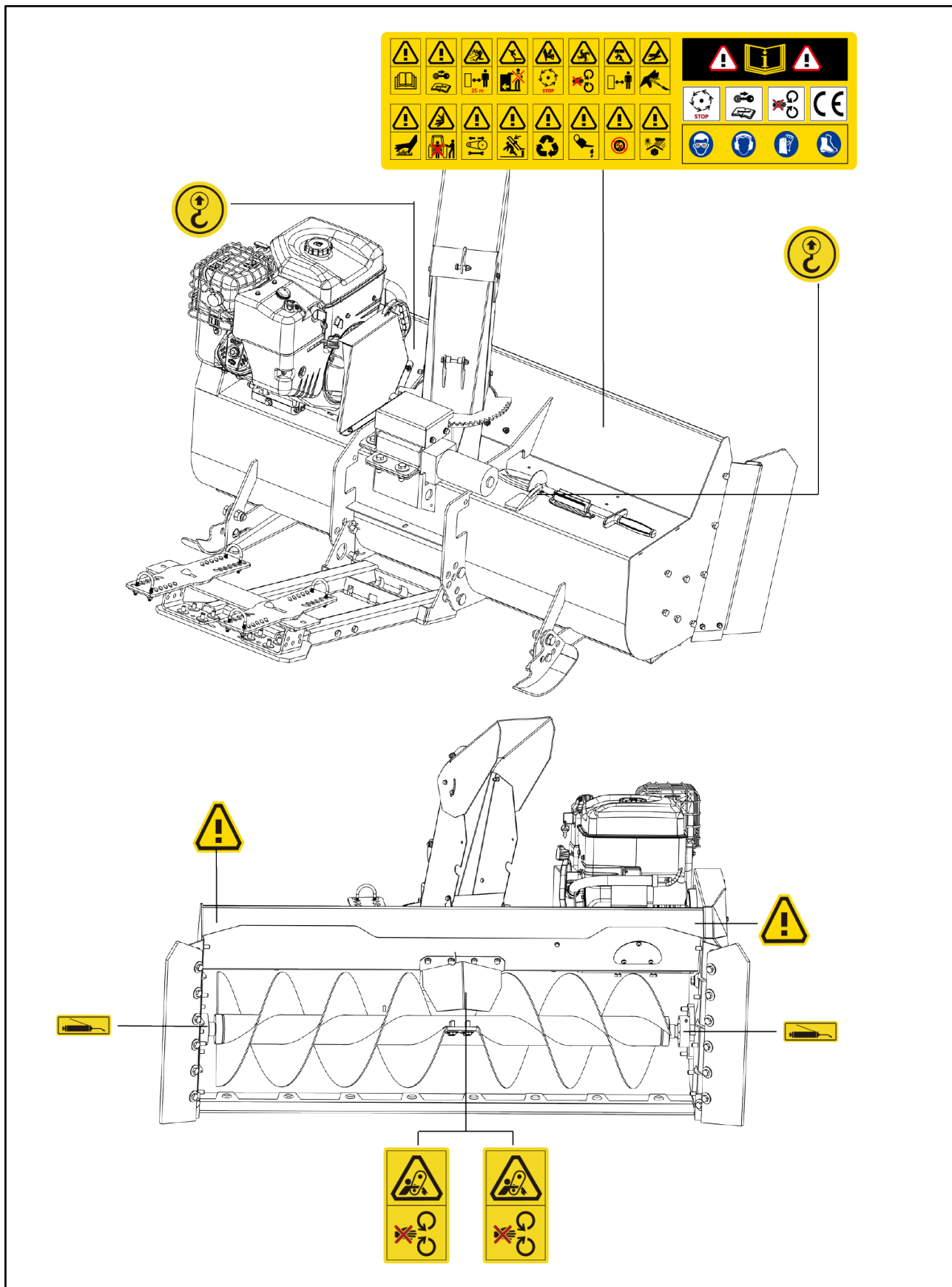

VÖRULEIKNING

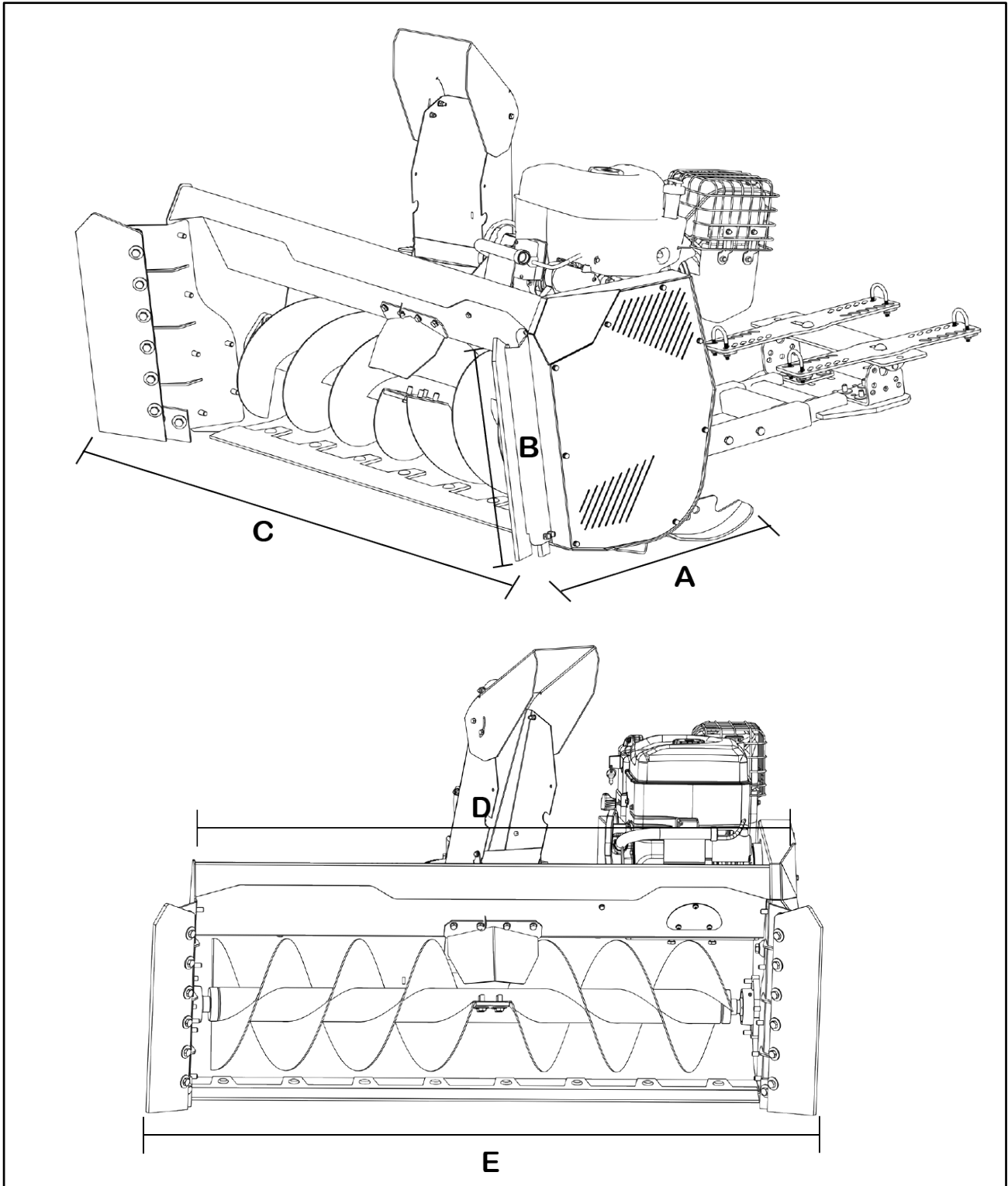

Fyrirmynd		Fjór hjól snjókastari 130 ATV snjókastari 150 (með vængjum)	
EINN	Lengd	o.s.fr v	560
B	Hæð inngangs		460
C	Hrokk breidd		1375
D	Lengd		1300
E	Vinnubreidd		1,5 m (fjór hjólabíll 130 + vængir = 150)
Þyngd	Fullkomin vél	kg	170
	Rammi fyrir aukabúnað		25
Vél	fyrirmynd	LONCIN snjóvél 190F(D)S 2100 420CC SNJÓ 15HP	
Byrjaðu	gerð	Auðveld togstart og rafræsing 230 V	
Eldsneytisnotkun	1-2 L/H		
Eldsneytistankur	3,0 L		
Rafstýring	Rafmagn, þrjár aðgerðir - Slökkva á - Kasta rörsveiflu - Að stilla horn kastarhaussins		
snjór blæs bindi	1100m³/klst=5km/klst full vinnubreidd 20cm þjappaður snjór		
Kastfjarlægð	1-10 metrar (Hraði og vörpuhorn eru stillanleg, vörpun fjarlægð er fyrir áhrifum af snjókomu)		

Útfæra auðkenning

Auðkennisplata er fest við grind hvers verkfæris. Það inniheldur "CE" vottunarkerkið og upplýsingar um: framleiðanda, gerð, raðnúmer, tegundarnúmer, þyngd, nafnplatan til hægri er eingöngu til viðmiðunar og er byggð á ósviknu vörinni.

AGRI IMPLEMENT			
MODELL MODELLO MODEL	<input type="text"/>	SERIENNUMMER NUMERO MATRICOLA SERIAL NUMBER	<input type="text"/>
GEWICHT PESO WEIGHT	KG <input type="text"/>	MAX PSI MAX BAR MAX BAR	<input type="text"/>
		JAHN ANNO YEAR	<input type="text"/>
MADE IN P.R.C.			

UPPPAKKING

Eftir að hafa verið pakkað upp skaltu athuga íhlutina sem sýndir eru **Mynd 1**.

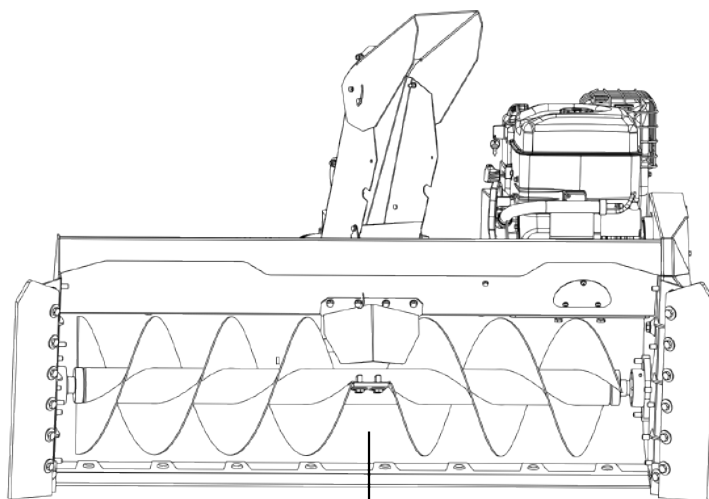

snúningur

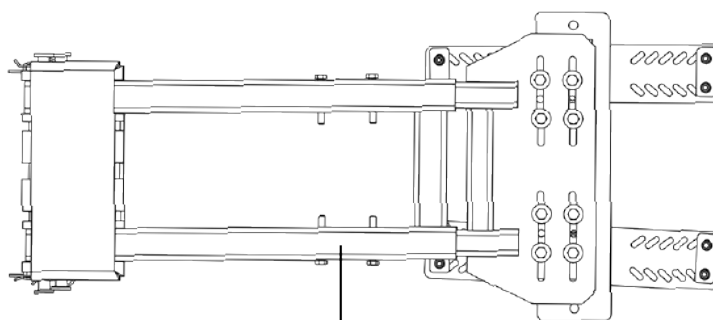

Fixed bracket assembly

Karakter 1

VÖRUYFIRLIT

Sjá mynd 2

Þessi snjókastari er hannaður til að vera léttur og fyrirferðarlítill svo hann getur haldið áfram að keyra vel á meðan þú vinnur. Það getur auðveldlega unnið í snjóþungu umhverfi eins og gördum og löngum innkeyrslum sem og blautum snjó, og það hefur sinn eigin mótör. Þessi snjókastari er sveigjanlegur og skilvirkur og auðvelt er að tengja hann við Atv

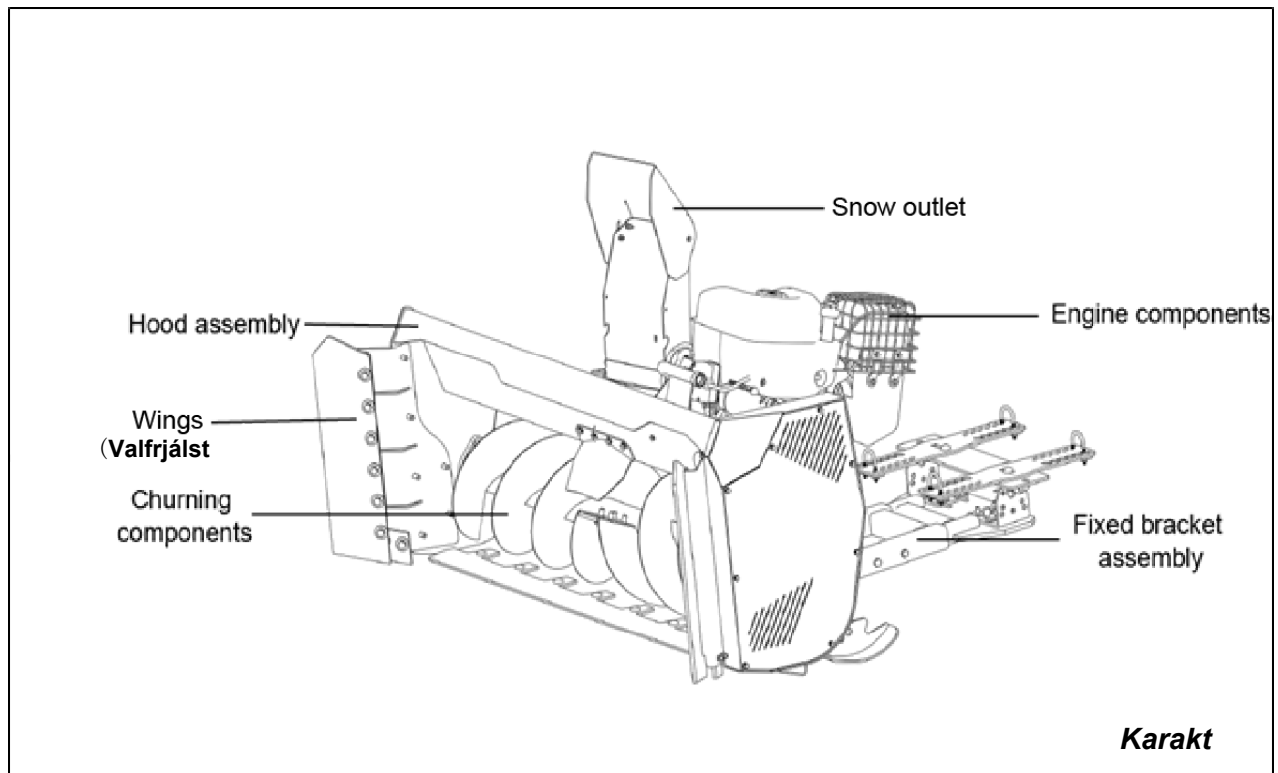

SAMSETNING OG UPPSETNING

Föst krappi samsetning Tenging

Athugið: Fylgdu samsetningarröðinni eins og hér að neðan: Festingarfesting, húsnæðissamsetning.

Sjá mynd 3

1. Tengdu tvo trégrind með festiplötum;
2. Festið samsetninguna með boltum, skífum og hnetum;
3. Herðið alla bolta til að leiðrétta tog.

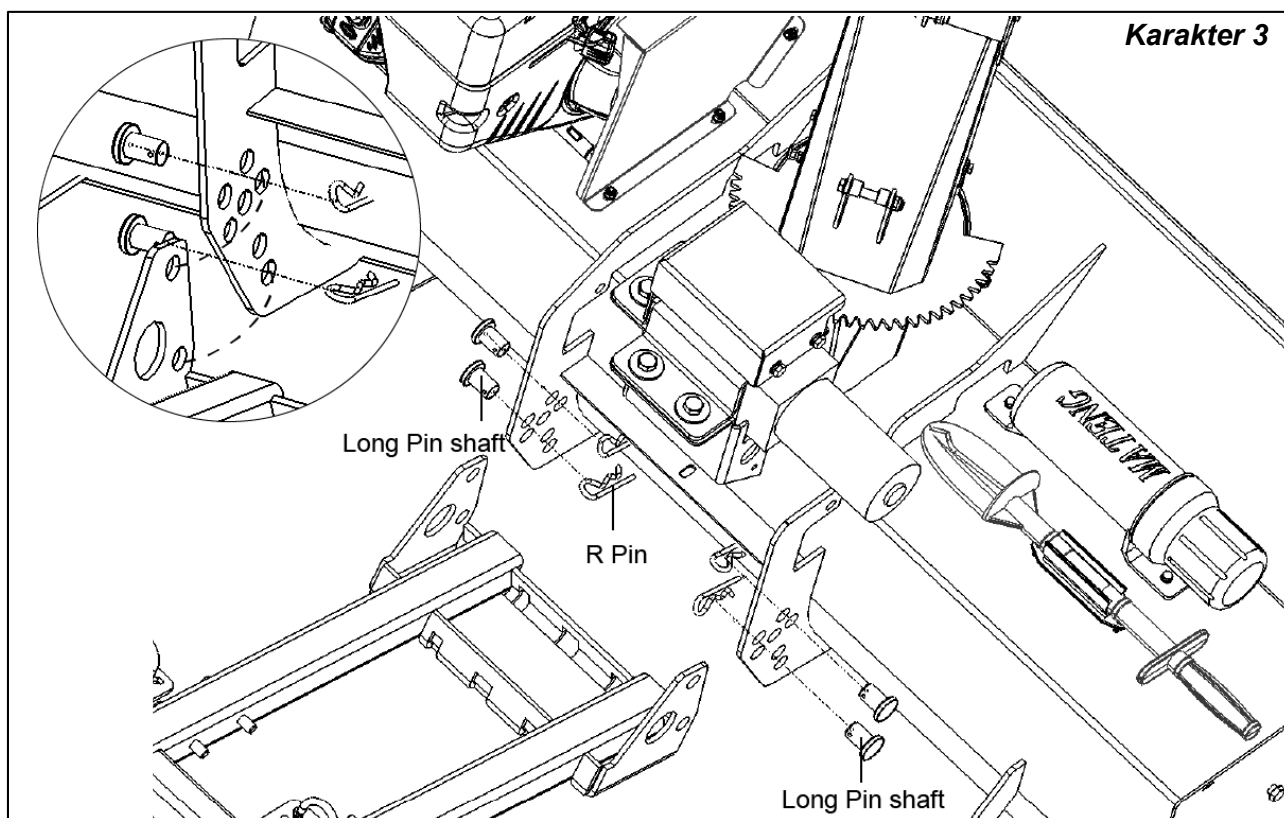

Athugið: Athugið að hér eru notaðar þvottavélar og hnetur af mismunandi stærðum.

Sjá mynd 4

1. Festið endann með u-bolta, þvottavél og stífhnetu.
2. Herðið boltann til að leiðrétta spennuvægið;
3. Festu festingargrindina við fjórhjólaundirvagninn eða bitann með U-boltum.

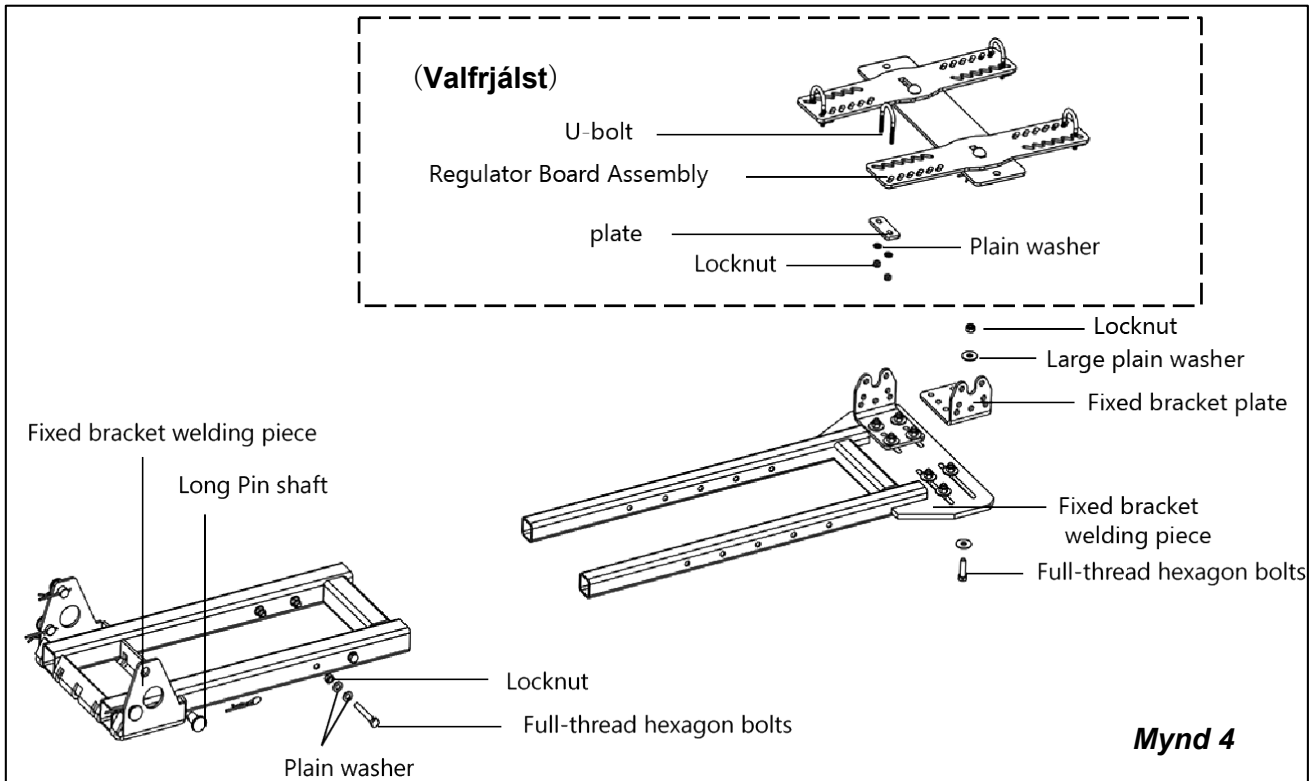

Safn

Sjá mynd 5

Snjóúttakið er fest með hnetum og einnig er hægt að stilla hæðina

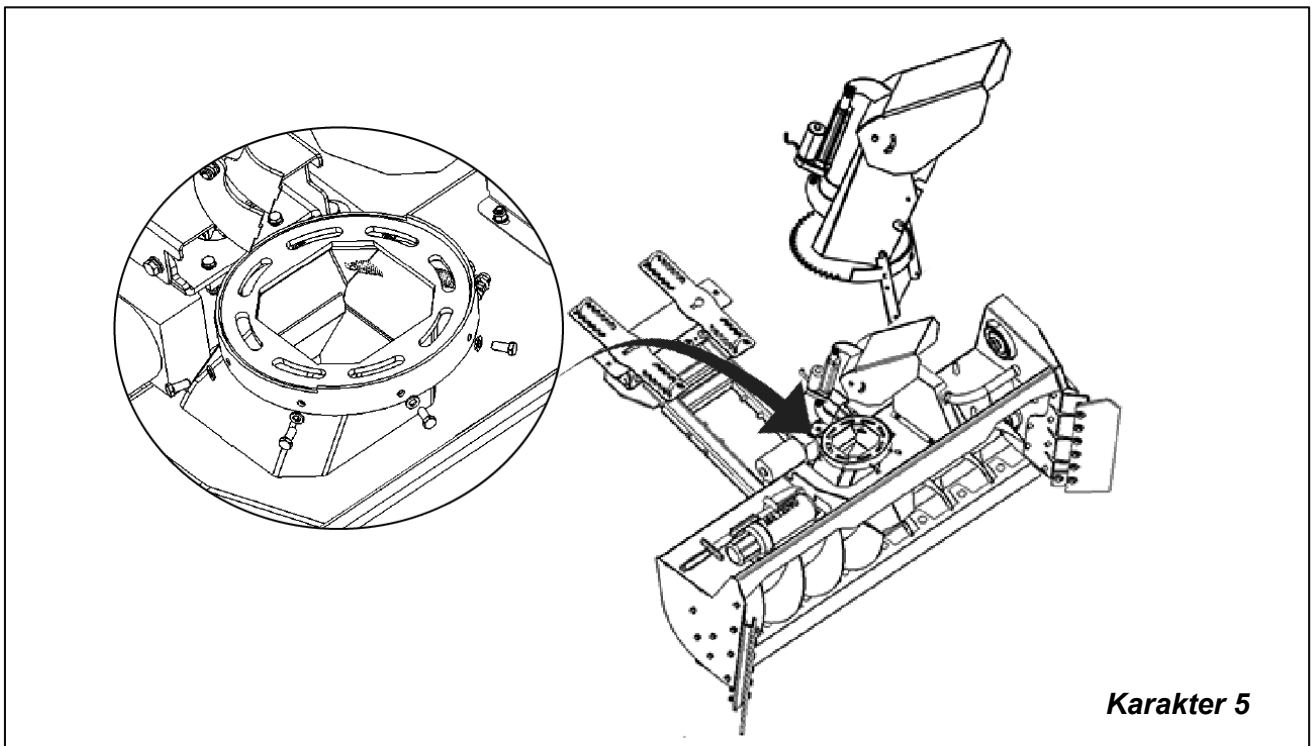

Fjór hjólatenging

Sjá mynd 6/6.1

1. Festið botn fjór hjólsins og festið með U-læsapinum sem hér segir:

- Skrúfaðu U-boltann og læsihnetuna af festifestingunni og festu það síðan við rör eða geisla fjór hjólsins
- Festið vindukrókinn við fasta festinguna, keðjan ætti að vera þétt, samsíða jörðu eins og sýnt er.

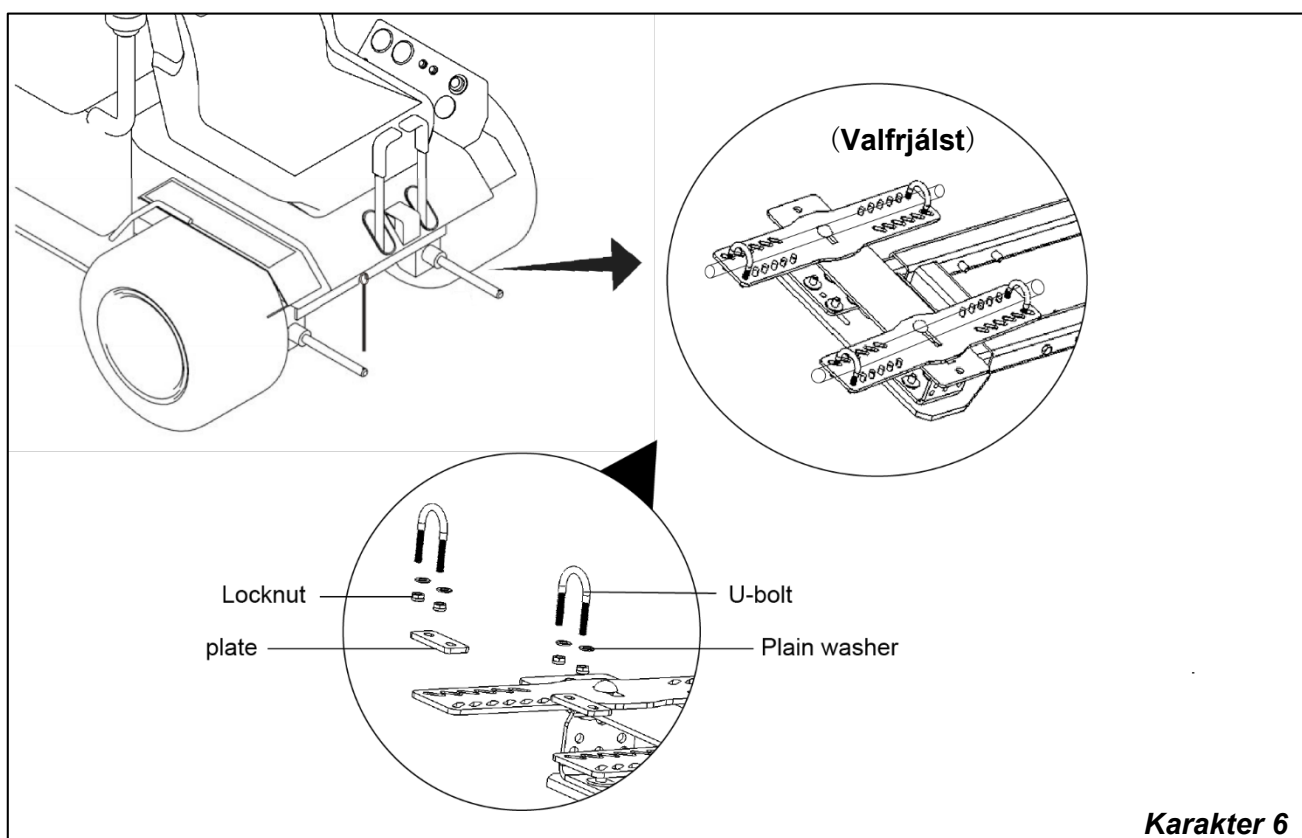

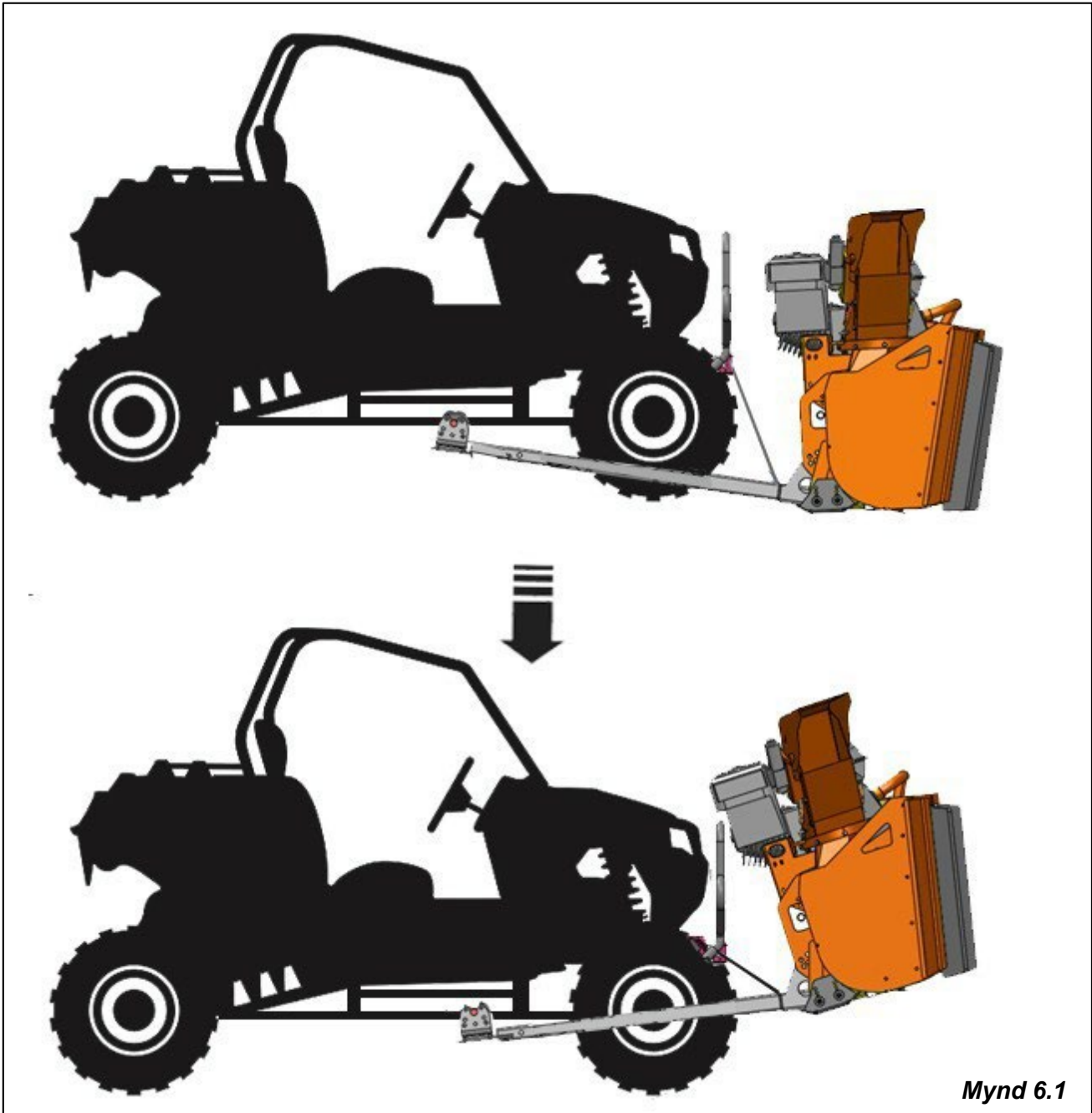

Mynd 6.1

Sjá mynd 7

1. Miðfestingarsett, (fylgir ekki með í pakkanum) sérhæfð fjórhjól..
2. Stillanlegur aukaeiningarammi og 10 mm pinnar fylgja pakki.

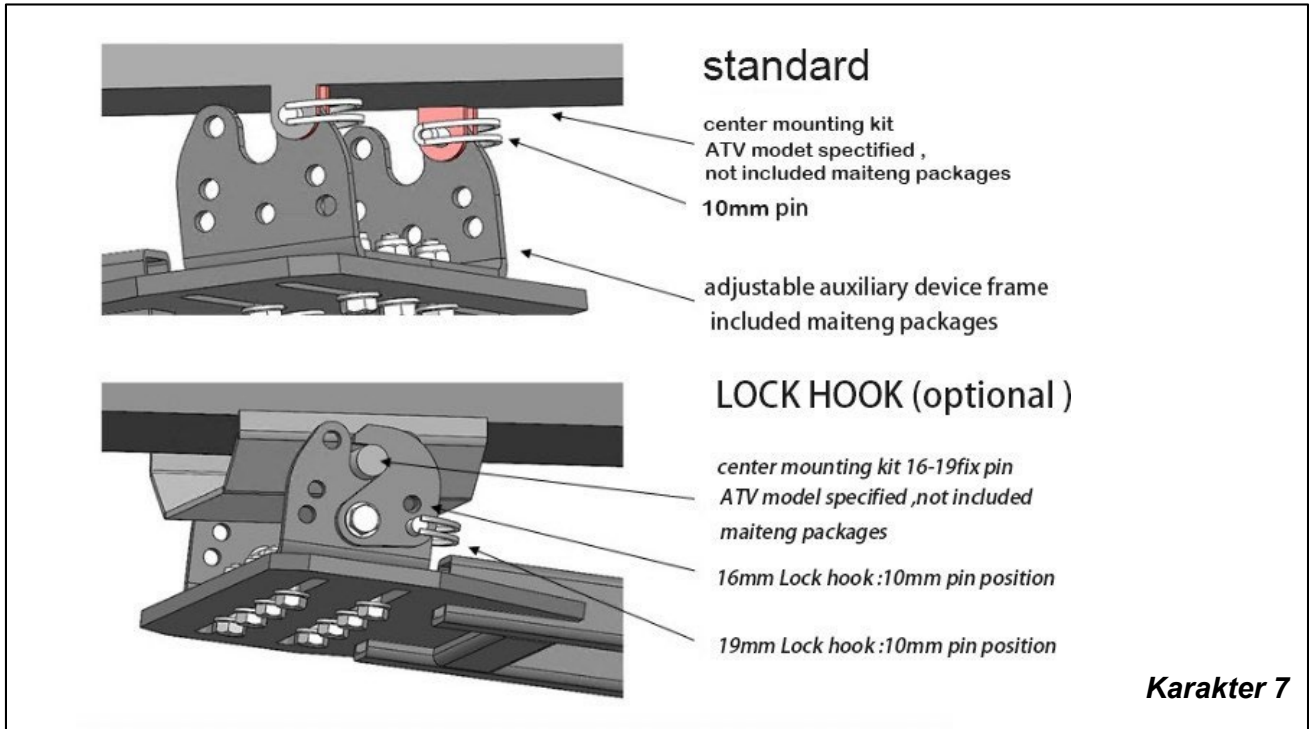

Sjá mynd 8

Tengdu snjókastara og UTV og settu krókinn upp:

Fjarlægðu pinna og stimpilpinn á snjóplóginum og festu krókinn á UTV við snjókastarann eins og sýnt er á mynd 7

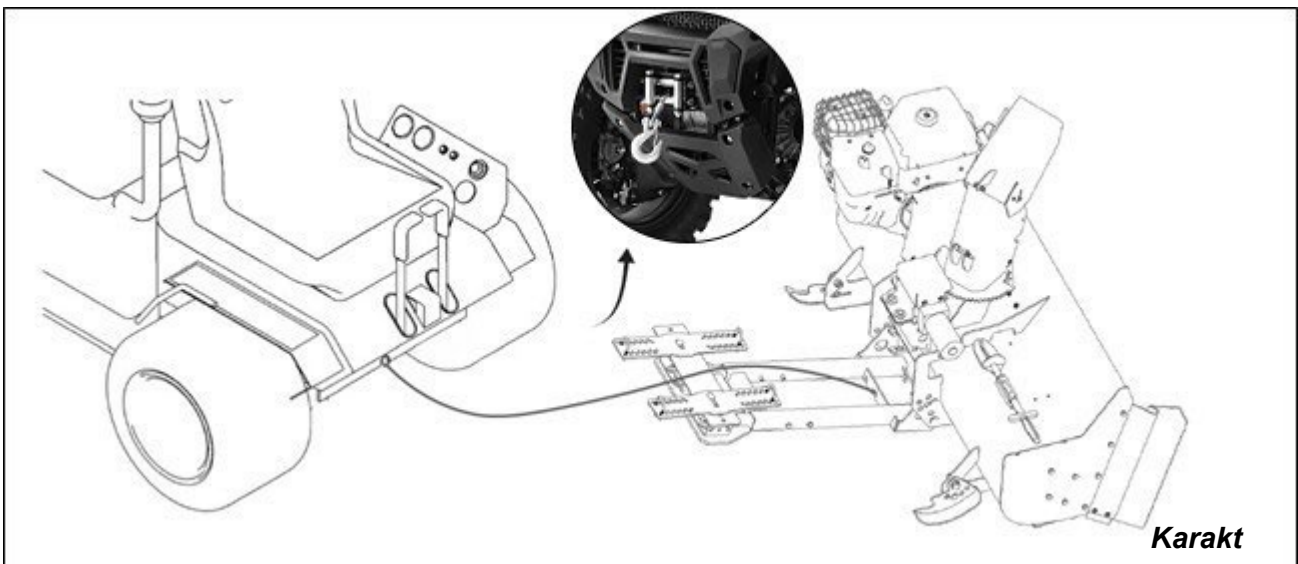

Sjá mynd 9

Ábending: Þú getur valið tvö af þremur holum á tengigrindinni til að stilla fjarlægðina á milli snjókastarans.

Það fer eftir raunverulegum undirvagni mismunandi fjórhjóra, festingarplata er sett upp til að festa snjókastara. Myndin hér að neðan er eingöngu til viðmiðunar.

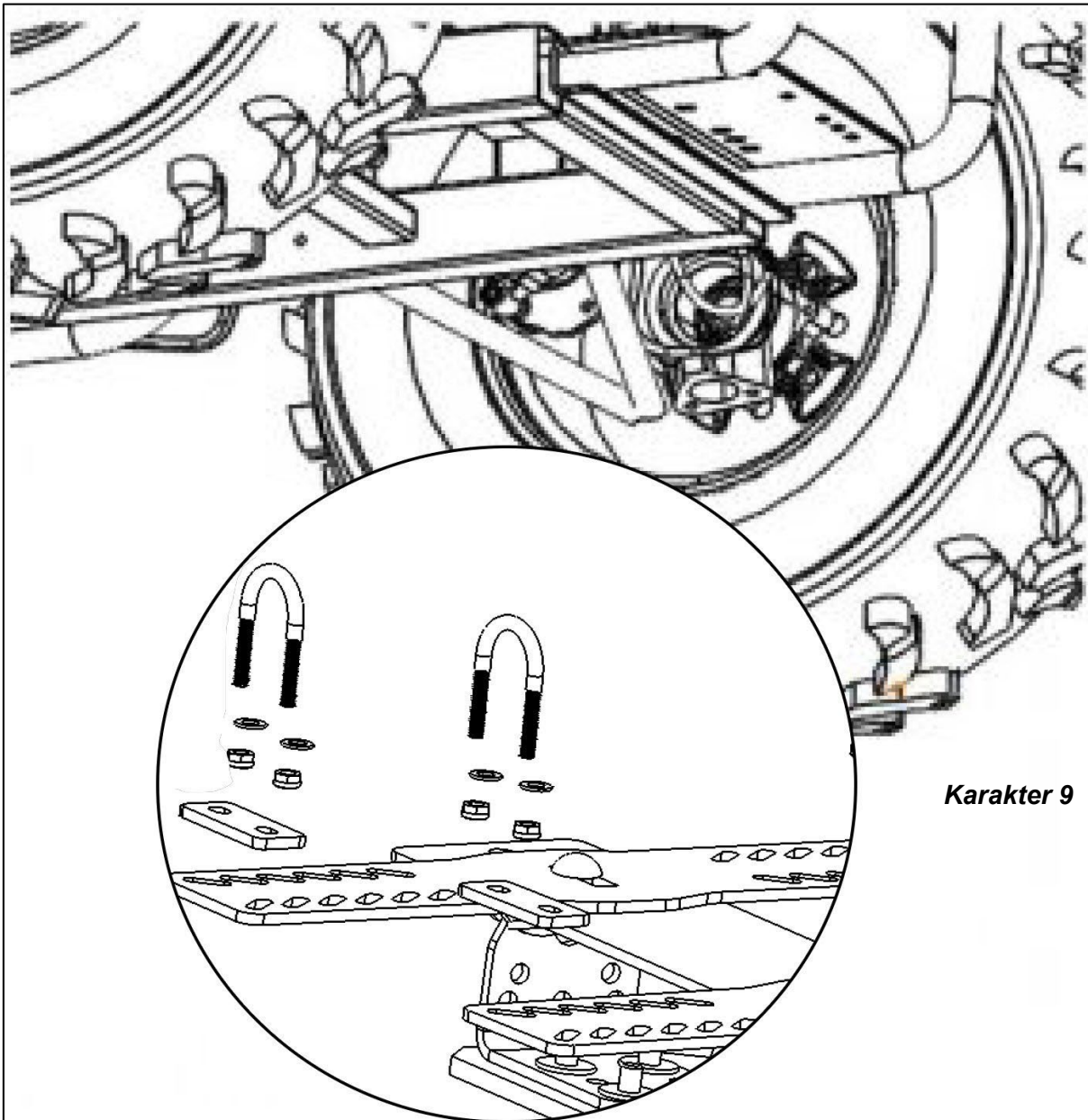

Karakter 9

AÐGERÐ

Gátlisti fyrir aðgerð

CAUTION

- Hættueftirlit og slysavarnir ráðast af meðvitund, áhyggjum, varúð og réttri þjálfun inn það rekstur, flutningur, geymsla, og viðhald af það vél. Þess vegna, það er algjörlega mikilvægt að enginn noti vélina án þess að hafa lesið, skilið og kynnt sér notkunarleiðbeiningarnar til hlítar. Gakktu úr skugga um að rekstraraðilinn hafi lokið við gátlistann hér að neðan.

Áður en vélin er notuð verður að skoða eftirfarandi svæði:

1. Gakktu úr skugga um að allar rær, boltar og festingar séu tryggilega festar og að allt umbúðaefni, s.s. vírbönd, límband o.s.frv., svo og öll efni sem flækjast í öllum snúningshlutum hafa verið fjarlægð.
2. Athugaðu vélarolíu og bensín í tankinum.
3. Áður en vélin er ræst skal athuga og smyrja alla smurpunkta á vélinni og vélinni.
4. Notaðu aðeins dráttarbifreið með dráttargetu innan tilskilinna marka.
5. Athugaðu dekkþrýstinginn.
6. Athugaðu hnífana. Gakktu úr skugga um að þau séu ekki skemmd eða brotin og sveiflast frjálst í festingunni. Gerðu við eða skiptu um eftir þörfum.
7. Athugaðu og hertu blaðboltana.
8. Settu upp og festu allar hlífar, hurðir og hlífar áður en byrjað er.
9. Áður en vélin er hreinsuð, viðgerð og smurð skal stöðva vélina og ganga úr skugga um að allir hreyfanlegir hlutar stöðvist algjörlega og láti vélinni nægja að kólna.

Aðlögun og stjórn

WARNING

By fylgja -einn fáir varúðarráðstafanir, þú fær um að Hjálp koma í veg fyrir slysum og tryggja -einn öruggt og Árangursrík snjór plægja reynsla.

- Garður á viðeigandi öryggi búnaður, slíkt sem öryggi gleraugu, Eyrnatappar, og öflugur iðju stígvél.
- Haltu áhorfendum í burtu úr því hér svæði vegna þess fljúgandi snjóinn fær um að undarlegt þessi sjón rekstraraðila og vegfarendur. Haltu auga út til lágt hangandi hindranir: Hindranir slíkt eins og trjágreinir eða akbrautir. Vertu skýr yfir af umhverfi þínu og aðlagðu akstursstíl þinn í samræmi við það. Vertu varkár þegar þú

Sjá mynd 10

ATHUGIÐ: Þessi vél er búin rafalli og stjórnhandfangi. Rafstýring fer fram með 3 stjórnþökkum (A/B/C).

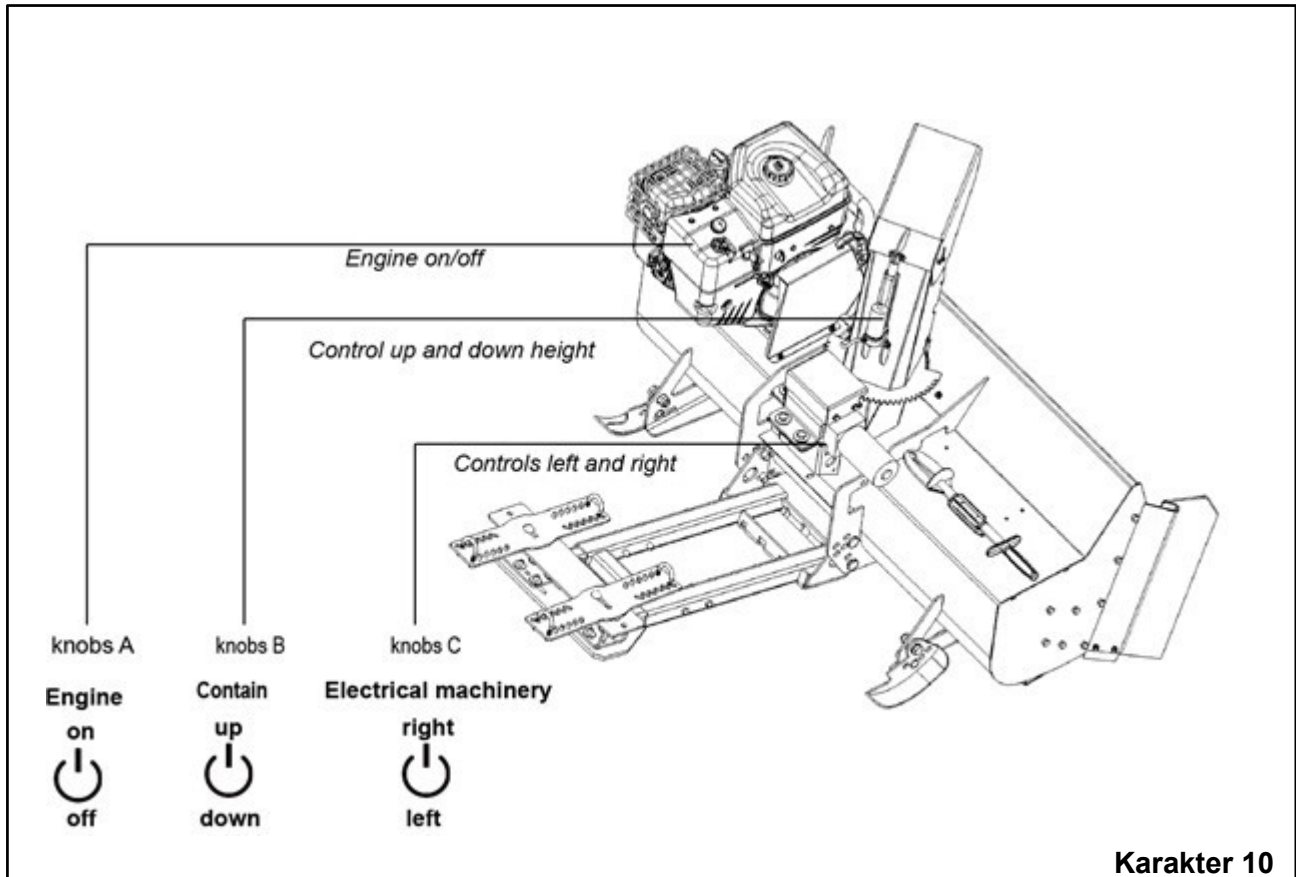

Vél ræst

WARNING

- Hratt hörfa af ræsir snúra (bakslag) mun draga hönd og armur á móti vél hraðar en þú fær um að láta fara. Beinbrot, beinbrot, marbletti eða tognun geta valdið.
- Hvenær byrjar vél, draga það ræsir snúra hægt og rólega till mótstöðu er fannst og eftir það draga fljótt til forðast að sparka til baka.
- Tryggja til Neisti Korkur, hljóðdeyfi, eldsneyti hettu og lofti hreinni (ef búnaður) er inn staður og tryggð.
- Ekki sveifla vélinni með kerti fjarlægðan.
- Ef vélinni flóð, verður þú stilla chokerinn (ef uppsett) til stöðuna OPNA eða DRIVE, hreyfa sig inngjöfinni (ef uppsett) til stöðuna HRATT og snúa till vélinni byrjar.

ATHUGIÐ: Áður en vélin er ræst, vertu viss um að bæta við olíu samkvæmt leiðbeiningunum í þessari handbók. Ef þú ræsir vélin á án olíu skemmist hún óviðgerð og fellur ekki undir ábyrgðina.

Sjá mynd 11

Auðveld bakræsing og rafræsing 230 V

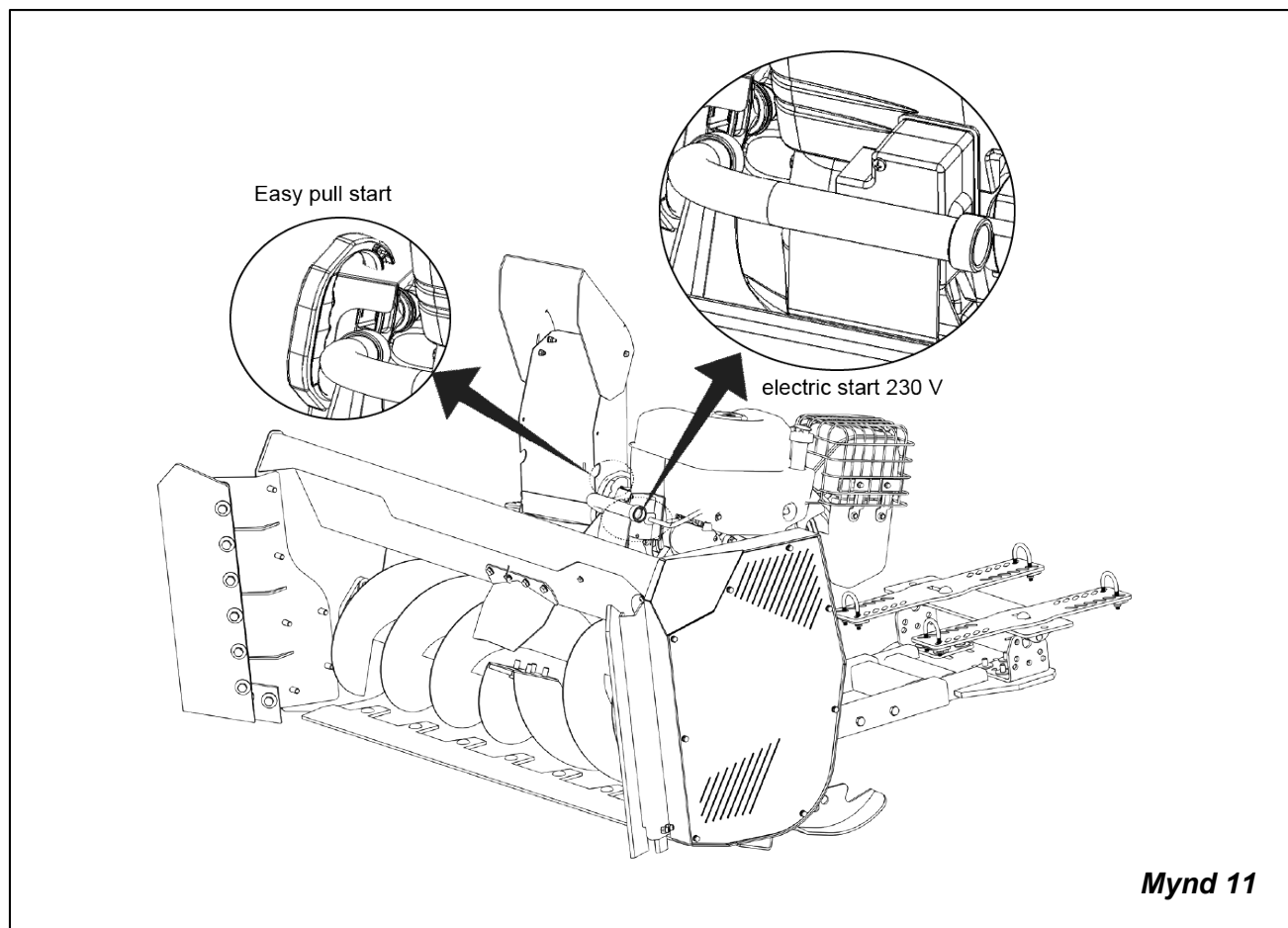

WARNING

- vera varkár með hrökkva byrjun

Sjá mynd 12/13

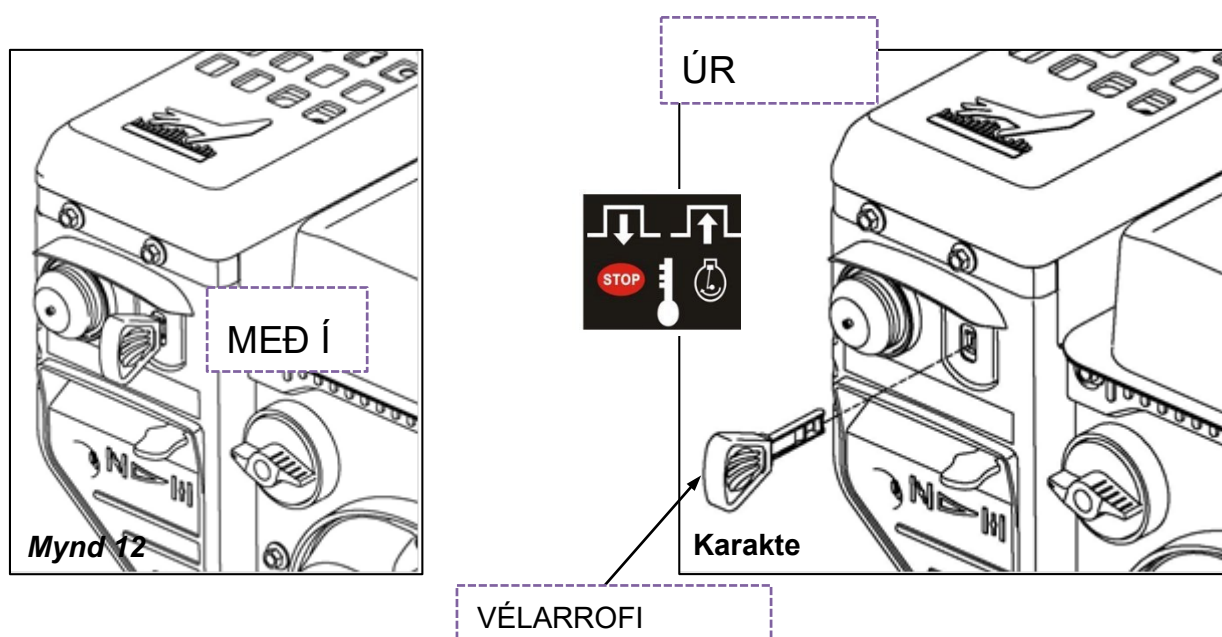

Sjá mynd 14

ATHUGIÐ: Handfang eldsneytislokans opnar og lokar göngunum milli eldsneytistanksins og karburatorsins. Eldsneytisrofinn verður að vera í ON stöðunni til að vélin gangi.

Þegar vélin er ekki í notkun skaltu láta takkann fyrir eldsneytislokann vera í OFF stöðu til að koma í veg fyrir að karburarinn flæði yfir og til að draga úr líkum á eldsneytisleka.

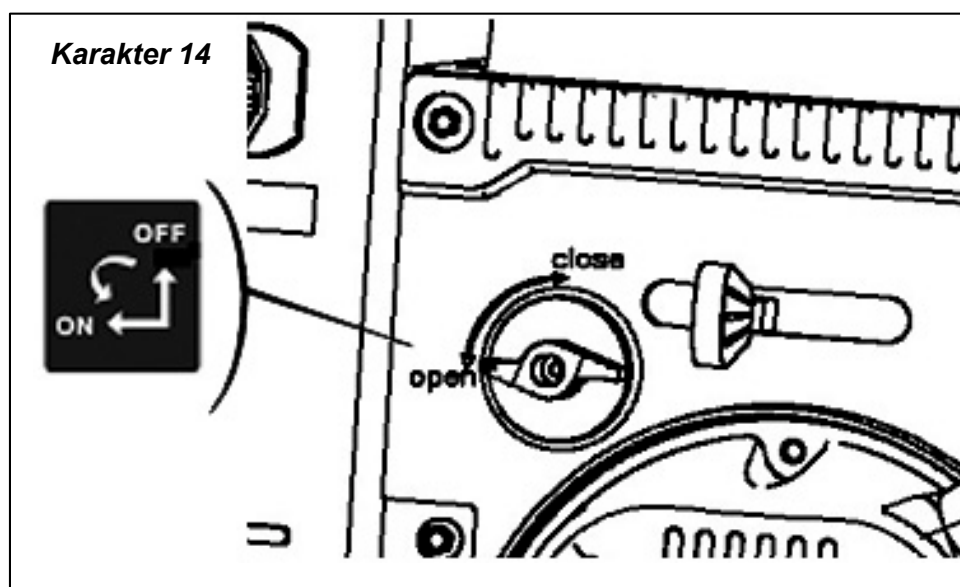

Sjá mynd 15

Innsöfnunarstöngin opnast og lokar innsöfnunarventilnum í karburatornum.

Lokastaðan veitir eldsneytisblönduna til að ræsa kalda vél.

OPEN staða veitir rétta eldsneytisblöndu fyrir notkun eftir ræsingu og til að endurræsa heita vél.

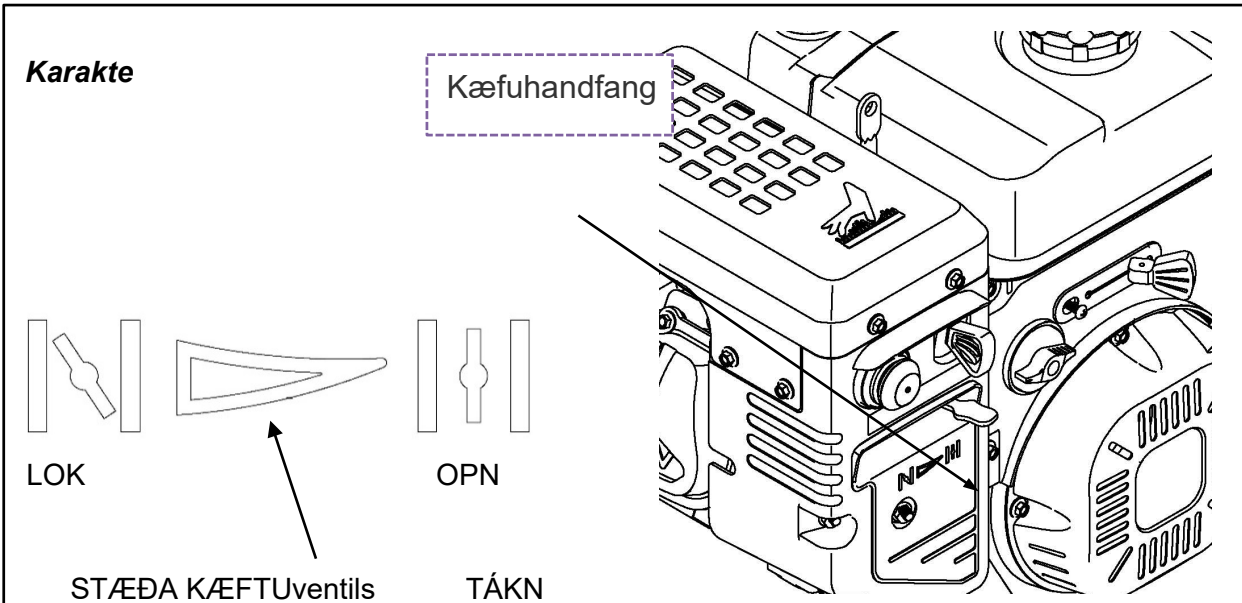

Sjá mynd 16

Með því að toga í ræsihandfangið eða nota ræsimótorinn er hrökkvirki virkjaður til að ræsa vélina.

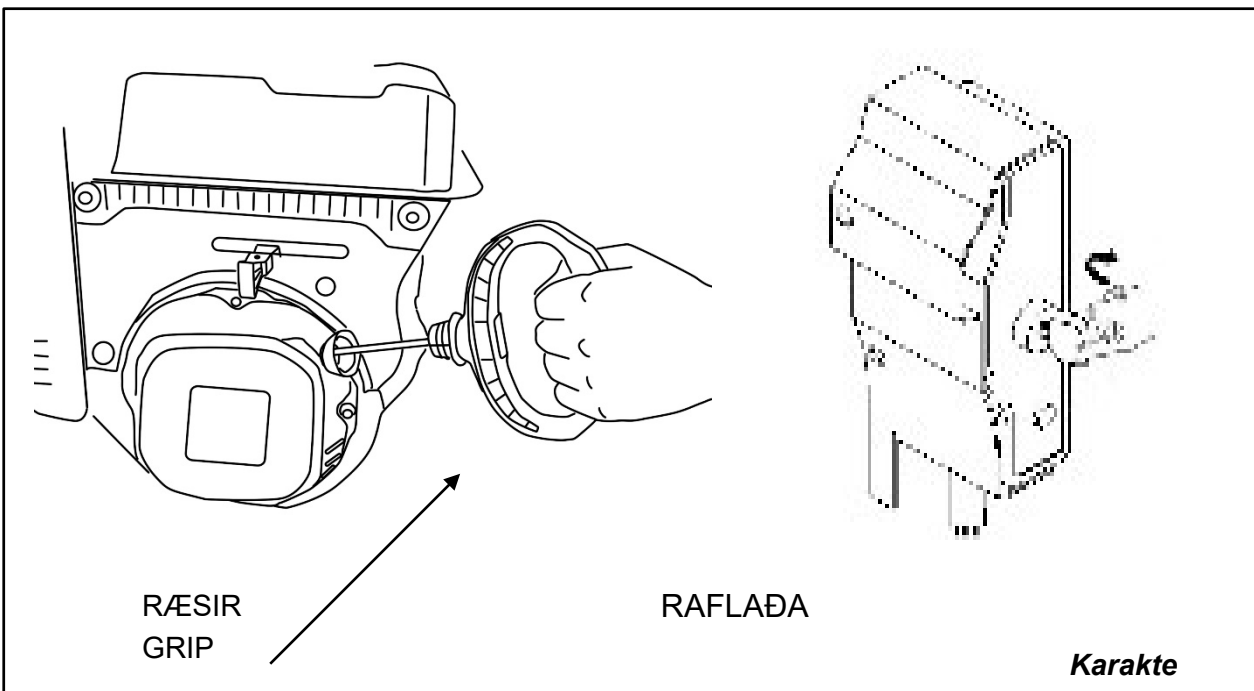

Sjá mynd 17

120 V EDA 230 V RAFMAGSETNING

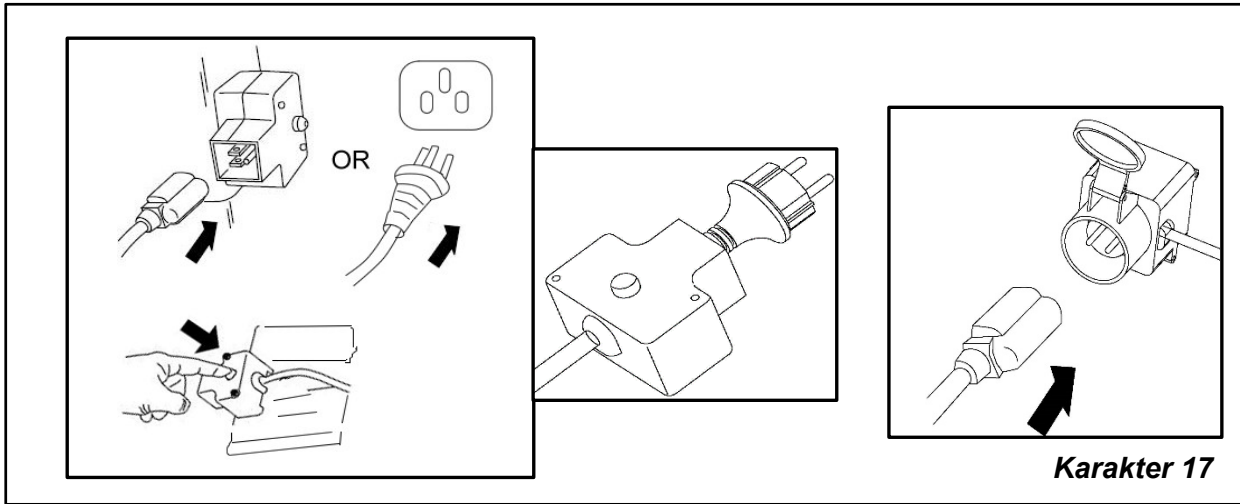

Sjá mynd 18

Inngjöfin stjórnar hraða INSÍGISTANGS hreyfilsins.

Að færa inngjöfina í þær áttir sem sýndar eru veldur því að vélin gengur hraðar eða hægar. ATH: slökktu á rofa í SLOW stöðu. Í lok lágs hraða mun mótórin stöðvast. Merki bætt við „STOP“ tákni.

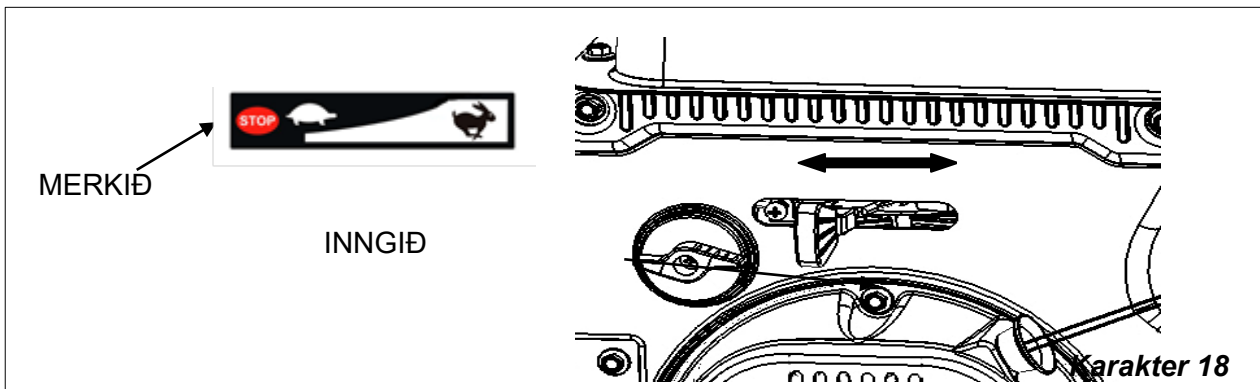

Byrjar

Áður en vélin er ræst skaltu athuga og stilla eftirfarandi atriði:

1. Drifreimaspenna.
2. Olíuhæð gírkassa.
3. Allar boltar, rær og skrúfur.

Snúningsátak

Vinsamlegast fylgdu töflunni hér að neðan til að bera kennsl á toggildið eftir þörfum.

Torque Values Chart for Common Bolt Sizes													
Bolt Size (inches)	Bolt Head Identification						Bolt Size (Metric)	Bolt Head Identification					
	Grade 2		Grade 5		Grade 8			Class 5.8		Class 8.8		Class 10.9	
in-tpi ¹	N · m ²	ft-lb ³	N · m	ft-lb	N · m	ft-lb	mm x pitch ⁴	N · m	ft-lb	N · m	ft-lb	N · m	ft-lb
1/4" - 20	7.4	5.6	11	8	16	12	M 5 X 0.8	4	3	6	5	9	7
1/4" - 28	8.5	6	13	10	18	14	M 6 X 1	7	5	11	8	15	11
5/16" - 18	15	11	24	17	33	25	M 8 X 1.25	17	12	26	19	36	27
5/16" - 24	17	13	26	19	37	27	M 8 X 1	18	13	28	21	39	29
3/8" - 16	27	20	42	31	59	44	M10 X 1.5	33	24	52	39	72	53
3/8" - 24	31	22	47	35	67	49	M10 X 0.75	39	29	61	45	85	62
7/16" - 14	43	32	67	49	95	70	M12 X 1.75	58	42	91	67	125	93
7/16" - 20	49	36	75	55	105	78	M12 X 1.5	60	44	95	70	130	97
1/2" - 13	66	49	105	76	145	105	M12 X 1	90	66	105	77	145	105
1/2" - 20	75	55	115	85	165	120	M14 X 2	92	68	145	105	200	150
9/16" - 12	95	70	150	110	210	155	M14 X 1.5	99	73	155	115	215	160
9/16" - 18	105	79	165	120	235	170	M16 X 2	145	105	225	165	315	230
5/8" - 11	130	97	205	150	285	210	M16 X 1.5	155	115	240	180	335	245
5/8" - 18	150	110	230	170	325	240	M18 X 2.5	195	145	310	230	405	300
3/4" - 10	235	170	360	265	510	375	M18 X 1.5	220	165	350	260	485	355
3/4" - 16	260	190	405	295	570	420	M20 X 2.5	280	205	440	325	610	450
7/8" - 9	225	165	585	430	820	605	M20 X 1.5	310	230	650	480	900	665
7/8" - 14	250	185	640	475	905	670	M24 X 3	480	355	760	560	1050	780
1" - 8	340	250	875	645	1230	910	M24 X 2	525	390	830	610	1150	845
1" - 12	370	275	955	705	1350	995	M30 X 3.5	960	705	1510	1120	2100	1550
1-1/8" - 7	480	355	1080	795	1750	1290	M30 X 2	1060	785	1680	1240	2320	1710
1-1/8" - 12	540	395	1210	890	1960	1440	M36 X 3.5	1730	1270	2650	1950	3660	2700
1-1/4" - 7	680	500	1520	1120	2460	1820	M36 X 2	1880	1380	2960	2190	4100	3220
1-1/4" - 12	750	555	1680	1240	2730	2010							
1-3/8" - 6	890	655	1990	1470	3230	2380							
1-3/8" - 12	1010	745	2270	1670	3680	2710							
1-1/2" - 6	1180	870	2640	1950	4290	3160							
1-1/2" - 12	1330	980	2970	2190	4820	3560							

¹ in-tpi = nominal thread diameter in inches-threads per inch
² N · m = newton-meters
³ ft-lb = foot pounds
⁴ mm x pitch = nominal thread diameter in millimeters x thread pitch

Torque tolerance + 0%, -15% of torquing values. Unless otherwise specified use torque values listed above.
 All locknuts or lubricated fasteners: Use 75% of torque value. (i.e. 1/2"-13 GR5 = 76 ft-lb; 75% of 76 or .75 x 76 = 57 ft-lb)

GEYMSLA & FLUTNINGAR

Geymsla

1. Fjarlægðu óhreinindi og fitu sem kunna að hafa safnast fyrir á vélinni og hreyfanlegum hlutum hennar. Skafa burt uppsöfnuð óhreinindi undir hettunni. Hreinsaðu vélina að innan sem utan til að forðast tæringu.
2. Athugaðu hvort snúningur, blað, blaðfesting og blaðboltar séu slitnir og skiptu út ef þörf krefur.
3. Ekki úða vatni á rúllulögin ef þú þrífur vélina með háprýstiúða.
4. Athugaðu og hreinsaðu kardansamskeytin, drifreimapressu eða skiptu um þau ef þau eru ekki í góðu ástandi. Smyrjið þar sem þarf.
5. Málaðu aftur hlutana sem eru rispaðir og skemmdir fyrir ryðvörn.
6. Geymið vélina á þurru, sléttu svæði.

Flutningur

WARNING

- Alltaf aftengjast krafti áður þú hækkar vél til flutninga stöðu.
- Alltaf að fara eftir öllum ríkis og sveitarfélaga.

1. Vertu viss um að draga úr aksturshraða dráttarvélarinnar þegar beygt er og hafðu nægt rými svo vélin komist ekki í snertingu við hindranir eins og byggingar, tré, girðingar o.fl.
2. Veldu öruggan jarðhraða þegar þú flytur frá einu svæði til annars. Þegar ekið er á vegum verður að flytja vélina þannig að ökutæki sem hreyfast hraðar komist örugglega framhjá.

EB - SAMKVÆMIYFIRLÝSING DK

Framleið

CHANGZHOU MATENG MACHINERY CO LTD NO.10
CHUANGSHENG ROAD, 1'UOYANG INDUSTRIAL
PARK, CHANGZHOU, KINA



Hér með lýsir yfir að eftirfarandi vél:

Tilnefning: Snjókastari

Gerð: R.BD/U, R.BD/M, BP, G.SA, SP, SD, G.SDA, F.HR,

Er framleitt í samræmi við eftirfarandi EB tilskipun:

- Vélatilskipun 2006/42/EB

Notaðir staðlar:

- EN ISO 12100:2010,
- EN ISO 13857: 2008
- EN SIO 13849-1: 2008+ AC:2009

GUOFANG MA/CIANGZHOU



黄智平

2021.04.29

undirskrift

Skoðaðu alltaf nýjustu útgáfuna af handbókinni, sem og varahlutalistann/hlutalistann fyrir vöruna þína á www.dk-tec.dk, undir vélinni sjálfri. Skannaðu QR kóða vélarinnar þinnar til að finna

varahlutir, samsetningarleiðbeiningar og nýja útgáfu handbókarinnar, fljótt

DK·TEC